

МІНІСТЕРСТВО ОСВІТИ І НАУКИ УКРАЇНИ
НАЦІОНАЛЬНИЙ ТЕХНІЧНИЙ УНІВЕРСИТЕТ
«ХАРКІВСЬКИЙ ПОЛІТЕХНІЧНИЙ ІНСТИТУТ»



ЗАТВЕРДЖУЮ

Ректор НТУ «ХПІ»

Євген СОКОЛ

» 09 2024 р.

ОСВІТНЬО-ПРОФЕСІЙНА ПРОГРАМА
«ЛОГІСТИКА ТА МИТНА СПРАВА»

Першого (бакалаврського) рівня вищої освіти

за спеціальністю 076 Підприємництво та торгівля
галузі знань 07 Управління та адміністрування
кваліфікація бакалавр підприємництва та торгівлі

ЗАТВЕРДЖЕНО

ВЧЕНОЮ РАДОЮ НТУ «ХПІ»

Голова Вченої ради

Леонід ТОВАЖНЯНСЬКИЙ

Протокол № 7

від «20» 09 2024 р.

Харків 2024 р.

ЛИСТ ПОГОДЖЕННЯ

Освітньо-професійної програми «Логістика та митна справа»

Рівень вищої освіти Перший (бакалаврський)
Галузь знань 07 Управління та адміністрування
Спеціальність 076 «Підприємництво та торгівля»
Кваліфікація Бакалавр підприємництва та торгівлі

СХВАЛЕНО

Робочою групою ОП із спеціальності
«076 Підприємництво та торгівля»
Гарант освітньої програми
 Володимир СИСОЄВ
«20» 09 2024 р.

РЕКОМЕНДОВАНО

Методичною радою НТУ «ХПІ»
Заступник голови методичної ради
 Руслан МИГУЩЕНКО
«20» 09 2024 р.

ПОГОДЖЕНО

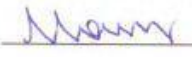
Завідувач кафедри підприємництва,
торгівлі і логістики
 Марина МАЩЕНКО
«20» 09 2024 р.

ПОГОДЖЕНО

В.О. Директора навчально-наукового
інституту економіки, менеджменту та
міжнародного бізнесу
 Олександр МАНОЙЛЕНКО
«20» 09 2024 р.

ПОГОДЖЕНО

Здобувач освіти (член робочої групи ОП)
 Вікторія КОРОТУН
«20» 09 2024 р.

РЕЦЕНЗЕНТИ:

Продуктивні зауваження та відгуки на проект освітньої програми (ОПП) одержано від:

1. Лифар Владислава Віталіївна, д.е.н., професор, завідувачка кафедрою маркетингу та логістики Національного університету «Запорізька політехніка».

2. Жушман Микола Миколайович, директор ТОВ «КОРПОРАЦІЯ ЛОГІСТИК ГРУП».

3. Кузьменко Олексій Анатолійович, генеральний директор ТОВ «Склад Сервіс Київ».

РЕЦЕНЗІЯ-ВІДГУК

на освітньо-професійну програму «Логістика та митна справа»
підготовки здобувачів першого (бакалаврського) рівня вищої освіти
за спеціальністю 076 «Підприємництво та торгівля»
галузі знань 07 «Управління та адміністрування»

Активний розвиток підприємництва та торгівлі, що ґрунтується на взаємодії суб'єктів господарювання на внутрішньому та зовнішніх ринках товарів і послуг, потребує висококваліфікованих фахівців у сферах логістики та митної справи, що володіють сучасними теоретичними знаннями, вміннями та практичними навичками у професійній сфері, здатні вирішувати завдання з формування та ефективного управління логістичними і митними процесами із застосуванням сучасних технологій.

Освітньо-професійна програма (ОПП) «Логістика та митна справа», розроблена на кафедрі підприємництва, торгівлі і логістики Національного технічного університету «Харківський політехнічний інститут» відповідно до вимог чинного законодавства та стандарту вищої освіти України зі спеціальності, передбачає динамічне, інтегративне та інтерактивне оволодіння сучасними методами розв'язання спеціалізованих завдань логістики та митного обслуговування, що характеризуються комплексністю та невизначеністю умов, у сферах підприємництва та торгівлі.

Освітньо-професійна програма складена логічно. В ній визначені програмні цілі, завдання, компетентності та програмні результати навчання, наведено перелік освітніх компонент та їх логічну послідовність, виходячи із видів і завдань логістичної та митної діяльності. Програма пропонує комплексний підхід до підготовки майбутніх фахівців з логістики зі знанням особливостей митної справи та реалізує його через теоретичне навчання й практичну підготовку.

Представлена програма передбачає наявність обов'язкових та вибіркового компонент, що дає можливість здобувачам вищої освіти отримати індивідуальну траєкторію навчання. При цьому дотримано вимогу щодо пропорційного співвідношення цих компонент, а саме 180 (75%) та 60 (25%) кредитів ECTS відповідно. З метою отримання індивідуальної траєкторії навчання в освітньо-професійній програмі також була змінена концепція формування переліку освітніх компонент вільного вибору професійної підготовки – від блочного варіанту формування переліку здійснено перехід до широкого переліку освітніх компонент за галуззю 07 «Управління та адміністрування», що покликано сприяти забезпеченню відповідності програмних результатів навчання запитам потенційних роботодавців (стейкхолдерів).

Освітньо-професійна програма відповідає сучасному рівню розвитку науки та практики як у фаховій, так і у освітній діяльності, що забезпечує якісну підготовку та створює умови для всебічного розвитку особистості здобувача.

Загалом освітньо-професійна програма «Логістика та митна справа» відповідає діючим вимогам та може бути використана у освітньому процесі для підготовки здобувачів першого (бакалаврського) рівня вищої освіти за спеціальністю 076 «Підприємництво та торгівля» у Національному технічному університеті «Харківський політехнічний інститут».

Рецензент:

Завідувачка кафедрою
маркетингу та логістики
Національного університету
«Запорізька політехніка»
доктор економічних наук, професор

Владислава ЛИФАР



Підпис *Владислави Лифар*
Засвідчую:
Начальник відділу кадрів
Мірошніченко



ТОВ «КОРПОРАЦІЯ ЛОГІСТИК ГРУП»

фіз. адрес: вул. Автотранспортна, 29, м. Дніпро, Україна, 49089

тел.: (056) 794-57-34, **факс:** (056) 794-57-35 **e-mail:** info@lgroup.com.ua, stellage@lgroup.com.ua

IBAN UA203005280000026009001304106 в **АТ«ОТР БАНК»** м. Київ, **МФО:** 300528

ЄДРПОУ: 33183845, **ІПН:** 331838404653

РЕЦЕНЗІЯ

на освітньо-професійну програму «Логістика та митна справа»
підготовки здобувачів першого (бакалаврського рівня) вищої освіти
за спеціальністю 076 «Підприємництво та торгівля»
галузі знань 07 «Управління та адміністрування»
у Національному технічному університеті
«Харківський політехнічний інститут»

Запропонована на рецензування освітньо-професійна програма «Логістика та митна справа» підготовки здобувачів першого (бакалаврського) рівня вищої освіти за спеціальністю 076 «Підприємництво та торгівля» спрямована на формування загальних та фахових компетентностей майбутніх фахівців у сфері логістики та митної справи з урахуванням вимог Стандарту вищої освіти за цією спеціальністю.

Освітньо-професійна програма є логічно спроектованою та обґрунтованою, послідовність опанування освітніх компонент, перелік та обсяг обов'язкових і вибіркових дисциплін відповідають розробленій структурно-логічній схемі підготовки здобувачів першого (бакалаврського) рівня вищої освіти та покликані сприяти забезпеченню відповідності програмних результатів навчання викликам ринку праці та запитам роботодавців. Шляхом реалізації компетентісного підходу, через зміст освітньо-професійної програми, створено умови для послідовного та всебічного розвитку особистості здобувача.

Перевагами, поданої на розгляд, освітньо-професійної програми є значна кількість освітніх компонент інноваційного спрямування та різноманітність дисциплін вірного вибору, що забезпечує здобувачам розвиток не тільки затребуваних ринком праці професійних компетентностей, але й можливість обрання власної траєкторії розвитку.

Освітньо-професійна програма «Логістика та митна справа» відповідає всім вимогам здійснення практики освітньої діяльності, тому це дозволяє рекомендувати її до використання для підготовки здобувачів першого (бакалаврського) рівня вищої освіти за спеціальністю 076 «Підприємництво та торгівля» у Національному технічному університеті «Харківський політехнічний інститут».

Рецензент:

Директор

ТОВ «КОРПОРАЦІЯ ЛОГІСТИК ГРУП»



Жушман М.М.

РЕЦЕНЗІЯ

на освітньо-професійну програму «Логістика та митна справа»
підготовки здобувачів першого (бакалаврського) рівня вищої освіти
за спеціальністю 076 «Підприємництво та торгівля»
галузі знань 07 «Управління та адміністрування»
у Національному технічному університеті «Харківський політехнічний інститут»

Освітньо-професійна програма «Логістика та митна справа» підготовки здобувачів першого (бакалаврського) рівня вищої освіти за спеціальністю 076 «Підприємництво та торгівля» розроблена з метою задоволення попиту на ринку праці у компетентних фахівцях, які здатні здійснювати практичну діяльність з організації логістичного та митного обслуговування й забезпечення суб'єктів підприємництва та торгівлі.

Подана на рецензування освітньо-професійна програма чітко визначає мету, програмні компетентності та характеристики програми, здатність здобувачів у подальшому працевлаштуванні. Перелік освітніх компонент та побудована структурно-логічна схема освітньої програми повністю відповідає завданням освітньо-професійної програми.

Визначені програмою фахові компетентності та результати навчання передбачають та засвідчують високий рівень професійної підготовки здобувачів та після опанування освітньо-професійної програми, що зможе надати суттєву кількість можливостей працевлаштування в сфері логістики та митної справи. Збалансованість та логічність структури освітньої програми, комплексне поєднання теоретичної та практичної підготовки забезпечує високий рівень ефективності здійснення освітнього процесу.

До переваг, наданої на розгляд, освітньої програми, слід віднести наявність таких освітніх компонент як «Технологія прийняття рішень в логістиці» та «Митна логістика», які дозволяють сформувати такі професійні компетентності здобувачів, що підвищать його конкурентоспроможність на ринку праці, оскільки враховують предметну сферу та галузеві особливості підготовки фахівців.

Освітньо-професійна програма «Логістика та митна справа» містить в собі всі необхідні структурні та змістові елементи, враховує сучасні тенденції ринку праці під час підготовки здобувачів у сфері логістики та митної справи та відповідає запитам роботодавців, тому може бути рекомендована до впровадження задля підготовки здобувачів першого (бакалаврського) рівня вищої освіти за спеціальністю 076 «Підприємництво та торгівля» у Національному технічному університеті «Харківський політехнічний інститут».

Рецензент:
ТОВ «Склад Сервіс Київ»
Генеральний директор



Кузьменко О.А.

ПЕРЕДМОВА

Освітньо-професійна програма (далі – освітня програма або ОП) відповідає Стандарту вищої освіти першого (бакалаврського) рівня галузі знань 07 «Управління та адміністрування», спеціальності 076 «Підприємництво та торгівля», затвердженого та введеного в дію наказом Міністерства освіти і науки України від 05.07.2024 р. № 963.

Розроблено робочою групою ОП «Логістика та митна справа» Навчально–наукового інституту економіки, менеджменту та міжнародного бізнесу Національного технічного університету «Харківський політехнічний інститут» у складі:

Гарант освітньої програми

Сисоєв Володимир Вікторович, доктор економічних наук, професор, професор кафедри підприємництва, торгівлі і логістики.

Члени робочої групи ОП :

1. Мащенко Марина Анатоліївна - доктор економічних наук, професор, завідувач кафедри підприємництва, торгівлі і логістики

2. Білоцерківський Олександр Борисович – кандидат технічних наук, доцент, доцент кафедри підприємництва, торгівлі і логістики.

3. Іпполітова Інна Ярославівна – кандидат економічних наук, доцент, доцент кафедри підприємництва, торгівлі і логістики.

4. Зеленський Максим Васильович, кандидат економічних наук, директор ТОВ «МОБІЛІС АУТСОРСИНГ».

5. Коротун Вікторія Сергіївна – здобувач освіти, 2 курс.

**1. ПРОФІЛЬ ОСВІТНЬОЇ ПРОГРАМИ
ЗА СПЕЦІАЛЬНІСТЮ
076 – ПІДПРИЄМНИЦТВО ТА ТОРГІВЛЯ**

1 – Загальна інформація	
Вищий навчальний заклад та структурний підрозділ	Національний технічний університет “Харківський політехнічний інститут”, навчально-науковий інститут економіки, менеджменту та міжнародного бізнесу, кафедра підприємництва, торгівлі і логістики
Ступінь вищої освіти та назва кваліфікації мовою оригіналу	Бакалавр; бакалавр підприємництва та торгівлі
Офіційна назва освітньої програми	Логістика та митна справа
Тип диплому та обсяг освітньої програми	Диплом бакалавра, одиничний, 240 кредитів ЄКТС, термін навчання 3 роки 10 місяців
Наявність акредитації	-
Цикл/рівень	НРК України – 6 рівень, QF–ЕНЕА – перший цикл, EQF–LLL – 6 рівень
Передумови	Повна загальна середня освіта або освітній ступінь «молодший бакалавр»
Мова викладання	Українська
Термін дії освітньої програми	Переглядається щорічно.
Посилання на постійне розміщення опису освітньої програми	https://blogs.kpi.kharkov.ua/v2/quality/dokumenty/diyuchy-osvitni-programy/osvitnij-riven-bakalavr/osvitnij-riven-bakalavr-vstup-2024-2025-navchalnogo-roku/
2 – Мета освітньої програми	
Надати якісну сучасну освіту в сферах логістики та митної справи, орієнтовану на підготовку висококваліфікованих фахівців, які володіють загальними й фаховими компетентностями щодо логістичного і митного забезпечення діяльності підприємницьких та торговельних структур на національному та міжнародному ринках.	

3 – Характеристика освітньої програми

<p>Предметна область (галузь знань, спеціальність)</p>	<p>Галузь знань: 07 Управління та адміністрування. Спеціальність: 076 Підприємництво та торгівля. Об'єкти вивчення: діяльність з організації та функціонування підприємницьких та торговельних структур, яка здійснюється для досягнення економічних та соціальних результатів. Цілі навчання: підготовка висококваліфікованих фахівців, здатних вирішувати практичні проблеми і складні спеціалізовані завдання з підприємництва та торгівлі. Теоретичний зміст предметної області: наукові теорії, положення концепції, принципи підприємництва та торгівлі й методологія їхнього використання для організації та ефективного функціонування підприємницьких і торговельних структур. Методи, методики та технології: загальнонаукові й спеціальні методи дослідження, професійні методики і технології вирішення завдань щодо організації, ефективного функціонування та розвитку підприємницьких і торговельних структур. Інструменти та обладнання: інформаційно-комунікаційні системи і технології, спеціалізовані прилади та обладнання торгівлі та/або підприємницької діяльності, спеціалізоване програмне забезпечення.</p>
<p>Орієнтація освітньої програми</p>	<p>Освітньо-професійна програма з прикладною орієнтацією. Орієнтована на сучасні професійні та наукові досягнення в логістиці і митній справі, їх ефективне використання у сфері підприємництва та торгівлі, в межах яких можлива подальша професійна і наукова кар'єра здобувача вищої освіти.</p>
<p>Основний фокус освітньої програми</p>	<p>Спеціальна освіта, що фокусується на формуванні професійних компетентностей для ефективної організації логістичної підтримки та митного обслуговування діяльності підприємницьких та торговельних структур. Ключові слова: підприємництво, торгівля, комерційна діяльність, комерційна логістика, митна справа, митна логістика, функціональна логістика, управління ризиками, логістичні рішення.</p>
<p>Особливості програми</p>	<p>Багатопрофільна підготовка фахівців з широким економічним і управлінським світоглядом у сфері підприємництва та торгівлі, здатних організовувати логістичну діяльність та митне обслуговування</p>

	<p>підприємницьких та торговельних структур в умовах глобалізації, інтеграції та розвитку міжнародних економічних взаємозв'язків, з метою мінімізації загальних логістичних витрат і підвищення якості обслуговування клієнтів.</p> <p>Особливістю програми є інтегрованість підготовки за різними напрямками – підприємництво, торгівля, логістика та митна справа.</p>
4 – Придатність випускників до працевлаштування та подальшого навчання	
Академічні права випускників	Мають право продовжити навчання на другому (магістерському) рівні вищої освіти. Набуття додаткових кваліфікацій в системі післядипломної освіти
Придатність до працевлаштування	<p>Випускники можуть працювати за такими професіями (згідно Національного класифікатора професій ДК 003:2010):</p> <p>2419.2 Економіст із збуту. Логіст;</p> <p>2441.2 Економіст з матеріально-технічного забезпечення;</p> <p>3119 Диспетчер з міжнародних перевезень. Диспетчер служби перевезень</p> <p>3340 Інструктор із заготівельної діяльності;</p> <p>3411 Брокер. Дилер;</p> <p>3415 Агент комерційний. Агент торговельний. Представник торговельний. Торговець комерційний;</p> <p>3416 Закупники;</p> <p>3419 Інспектор торговельний. Організатор з постачання. Організатор із збуту;</p> <p>3421 Брокери (посередники) з купівлі-продажу товарів;</p> <p>3422 Агент з митного оформлення вантажів та товарів. Агент з передачі вантажу на прикордонній станції (пункті). Експедитор. Експедитор транспортний;</p> <p>3429 Агенти з комерційних послуг та торговельні брокери</p>
5 – Викладання та оцінювання	
Викладання та навчання	<p>Студентоцентроване навчання, проблемно-орієнтоване навчання, дистанційне навчання в системі Microsoft 365, самонавчання, навчання через лабораторну практику, навчання на основі досліджень.</p> <p>Також передбачена самостійна робота з можливістю консультацій з викладачем за окремими освітніми компонентами, індивідуальні заняття, групова проєктна робота.</p> <p>Викладання базується на компетентнісному підході з акцентом на проблемно-орієнтоване, практичне та студентоцентроване навчання, яке проводиться у формі</p>

	<p>лекцій, семінарів, практичних занять, тренінгів, консультацій, самостійного вивчення, виконання курсових проектів (робіт); залучення здобувачів освіти до участі в конкурсах, олімпіадах та наукової роботи.</p> <p>Лекційні заняття мають інтерактивний науково-пізнавальний характер. Практичні заняття проводяться в малих групах, поширеними є ситуаційні завдання, ділові ігри, підготовка презентацій із використанням сучасних програмних засобів.</p>
Оцінювання	<p>Рейтингова система оцінювання. Поточне опитування, тестування знань, контрольні та індивідуальні завдання, презентації, захист курсових проектів (робіт), звіти про практику, семестрові заліки і екзамени, публічний захист кваліфікаційної роботи.</p> <p>Оцінювання здійснюється за національною шкалою («відмінно», «добре», «задовільно», «незадовільно»), 100-бальною шкалою та шкалою ECTS (A, B, C, D, E, FX, F).</p>
6 – Програмні компетентності	
Інтегральна компетентність	<p>Здатність розв'язувати складні спеціалізовані завдання та проблеми у сфері підприємницької та торговельної діяльності або в процесі навчання, що передбачає застосування теорій та методів організації і функціонування підприємницьких, торговельних структур і характеризується комплексністю та невизначеністю умов.</p>
Загальні компетентності	<p>ЗК 1. Здатність до абстрактного мислення, аналізу та синтезу.</p> <p>ЗК 2. Здатність застосовувати отримані знання в практичних ситуаціях.</p> <p>ЗК 3. Здатність спілкуватися державною мовою як усно, так і письмово.</p> <p>ЗК 4. Здатність спілкуватися іноземною мовою.</p> <p>ЗК 5. Навички використання інформаційних і комунікаційних технологій.</p> <p>ЗК 6. Здатність до пошуку, оброблення та аналізу інформації з різних джерел.</p> <p>ЗК 7. Здатність працювати в команді.</p> <p>ЗК 8. Здатність виявляти ініціативу та підприємливість.</p> <p>ЗК 9. Прагнення до збереження навколишнього середовища.</p> <p>ЗК 10. Здатність діяти відповідально та свідомо.</p> <p>ЗК 11. Здатність реалізувати свої права і обов'язки як члена суспільства, усвідомлювати цінності громадянського (вільного демократичного) суспільства та необхідність його сталого розвитку, верховенства права, прав і свобод людини і громадянина в Україні.</p>

	<p>ЗК 12. Здатність зберігати та примножувати моральні, культурні, наукові цінності і досягнення суспільства на основі розуміння історії та закономірностей розвитку предметної області, її місця у загальній системі знань про природу і суспільство та у розвитку суспільства, техніки і технологій, використовувати різні види та форми рухової активності для активного відпочинку та ведення здорового способу життя.</p> <p>ЗК 13. Здатність ухвалювати рішення та діяти, дотримуючись принципу неприпустимості корупції та будь-яких інших проявів недоброчесності.</p>
<p>Спеціальні (фахові) компетентності</p>	<p>СК 1. Критичне осмислення теоретичних засад підприємницької та торговельної діяльності.</p> <p>СК 2. Здатність обирати та використовувати відповідні методи, інструментарій для обґрунтування рішень щодо створення, функціонування підприємницьких і торговельних структур.</p> <p>СК 3. Здатність здійснювати діяльність у взаємодії суб'єктів ринкових відносин.</p> <p>СК 4. Здатність застосовувати інноваційні підходи в діяльності підприємницьких та торговельних структур.</p> <p>СК 5. Здатність визначати та оцінювати характеристики товарів і послуг в підприємницькій та торговельній діяльності.</p> <p>СК 6. Здатність здійснювати діяльність з дотриманням вимог нормативно-правових документів у сфері підприємництва та торгівлі.</p> <p>СК 7. Здатність визначати і виконувати професійні завдання з організації діяльності підприємницьких та торговельних структур.</p> <p>СК 8. Здатність застосовувати основи обліку та оподаткування в підприємницькій і торговельній діяльності.</p> <p>СК 9. Здатність до організації зовнішньоекономічної діяльності підприємницьких і торговельних структур.</p> <p>СК 10. Здатність до бізнес-планування, оцінювання кон'юнктури ринків і результатів діяльності у сфері підприємництва та торгівлі з урахуванням ризиків.</p> <p><i>Додаткові спеціальні компетентності, визначені освітньою програмою</i></p> <p>СК 11. Здатність ставити і вирішувати завдання з управління матеріальними та супутніми потоками в логістичних системах на мікро- і макрорівнях.</p> <p>СК 12. Здатність планувати, організовувати та контролювати</p>

	<p>операційну логістичну діяльність підприємницьких та торговельних структур.</p> <p>СК 13. Здатність здійснювати митне оформлення товарів та виконання митних формальностей в різних митних режимах, організувати логістичну підтримку проведення митних процедур.</p>
7 – Програмні результати навчання	
<p>Нормативний зміст підготовки здобувачів вищої освіти, сформульований у термінах результатів навчання за спеціальністю 076 «Підприємництво та торгівля» та освітньо-професійною програмою «Логістика та митна справа»</p>	<ol style="list-style-type: none"> 1. Використовувати базові знання з підприємництва та торгівлі й уміння критичного мислення, аналізу та синтезу в професійних цілях. 2. Застосовувати набуті знання для виявлення, постановки та вирішення завдань за різних практичних ситуацій в підприємницькій та торговельній діяльності. 3. Мати навички письмової та усної професійної комунікації державною й іноземною мовами. 4. Використовувати сучасні комп'ютерні і телекомунікаційні технології обміну та розповсюдження професійно-спрямованої інформації у сфері підприємництва і торгівлі. 5. Організувати пошук, самостійний відбір, якісну обробку інформації з різних джерел для формування банків даних у сфері підприємництва та торгівлі. 6. Вміти працювати в команді, мати навички міжособистісної взаємодії, які дозволяють досягати професійних цілей. 7. Демонструвати підприємливість в різних напрямках професійної діяльності та брати відповідальність за результати. 8. Застосовувати одержані знання й уміння для ініціювання та реалізації заходів у сфері збереження навколишнього природного середовища і здійснення безпечної діяльності підприємницьких та торговельних структур. 9. Знати вимоги до діяльності за спеціальністю, зумовлені необхідністю забезпечення сталого розвитку України, її зміцнення як демократичної, соціальної і правової держави. 10. Діяти соціально відповідально на основі етичних, культурних, наукових цінностей і досягнень суспільства. 11. Мати концептуальні наукові та практичні знання у сфері підприємництва і торгівлі, необхідні для подальшого використання на практиці. 12. Володіти методами та інструментарієм для обґрунтування управлінських рішень щодо створення й функціонування підприємницьких та торговельних структур. 13. Використовувати знання форм взаємодії суб'єктів

	<p>ринкових відносин для забезпечення діяльності підприємницьких та торговельних структур.</p> <p>14. Застосовувати інноваційні підходи в підприємницькій та торговельній діяльності.</p> <p>15. Оцінювати характеристики товарів і послуг у підприємницькій та торговельній діяльності за допомогою сучасних методів.</p> <p>16. Знати нормативно-правове забезпечення діяльності підприємницьких та торговельних структур і застосовувати його на практиці.</p> <p>17. Вирішувати професійні завдання з організації діяльності підприємницьких та торговельних структур і розв'язувати проблеми у кризових ситуаціях з урахуванням зовнішніх та внутрішніх впливів.</p> <p>18. Знати основи обліку та оподаткування в підприємницькій і торговельній діяльності.</p> <p>19. Застосовувати знання й уміння для забезпечення ефективної організації зовнішньоекономічної діяльності підприємницьких та торговельних структур з урахуванням ринкової кон'юнктури і діючих правових норм.</p> <p>20. Знати основи бізнес-планування, оцінювання кон'юнктури ринків та результатів діяльності підприємницьких і торговельних структур з урахуванням ризиків.</p> <p>21. Застосовувати набуті знання для запобігання корупції та будь-яким проявам недоброчесності в підприємницькій та торговельній діяльності.</p> <p style="text-align: center;"><i>Додаткові програмні результати навчання, визначені освітньою програмою</i></p> <p>22. Застосовувати логістичний підхід до управління ресурсами і визначати шляхи оптимізації матеріальних потоків у логістичних системах на мікро- і макрорівнях.</p> <p>23. Володіти методами та інструментарієм розробки і реалізації логістичних рішень у діяльності підприємницьких та торговельних структур.</p> <p>24. Здійснювати митне оформлення товарів та виконання митних формальностей в різних митних режимах, організовувати логістичну підтримку проведення митних процедур.</p>
8 – Ресурсне забезпечення реалізації програми	
Кадрове забезпечення	Відповідає кадровим вимогам щодо забезпечення провадження освітньої діяльності у сфері вищої освіти згідно з діючим законодавством України (Постанова Кабінету

	Міністрів України «Про затвердження Ліцензійних умов провадження освітньої діяльності закладів освіти» від 30 грудня 2015 р. № 1187 (зі змінами, внесеними згідно з Постановою КМ № 365 від 24 березня 2021 р.).
Матеріально-технічне забезпечення	НТУ «ХПІ» має навчальні аудиторії, які відповідають вимогам для проведення занять за програмою. В освітньому процесі використовується комп'ютерна техніка кафедр, яка задовольняє вимоги за кількістю та якістю обладнання. Відповідає технологічним вимогам щодо матеріально-технічного забезпечення освітньої діяльності у сфері вищої освіти згідно з діючим законодавством України (Постанова кабінету міністрів України «Про затвердження Ліцензійних умов провадження освітньої діяльності закладів освіти» від 30 грудня 2015 р., № 1187 (зі змінами, внесеними згідно з Постановою КМ № 365 від 24 березня 2021 р.).
Інформаційне та навчально-методичне забезпечення	Відповідає технологічним вимогам щодо навчально-методичного та інформаційного забезпечення освітньої діяльності у сфері вищої освіти згідно з діючим законодавством України (Постанова кабінету міністрів України «Про затвердження Ліцензійних умов провадження освітньої діяльності закладів освіти» від 30 грудня 2015 р., № 1187 (зі змінами, внесеними згідно з Постановою № 365 від 24 березня 2021 р.). Наукова бібліотека університету та кафедр, які ведуть підготовку за програмою, мають базову літературу (підручники, методичні посібники, монографії) та періодичні видання, що використовується для викладання і навчання. Доступ до електронного репозитарію НТУ «ХПІ» (eNTUKhPIIR) через мережу Інтернет (у тому числі університетську мережу Wi-Fi).
9 – Академічна мобільність	
Національна кредитна мобільність	На основі двосторонніх договорів між Національним технічним університетом «Харківський політехнічний інститут» та вищими навчальними закладами України. Порядок організації програм академічної мобільності для учасників освітнього процесу регламентує «Положення про академічну мобільність студентів, аспірантів, докторантів, науково-педагогічних та наукових працівників НТУ «ХПІ», яке розміщено на веб-сайті навчального відділу: https://blogs.kpi.kharkov.ua/v2/nv/wp-content/uploads/sites/43/2023/12/Polozhennya-pro-akademichnu-mobilnist-studentiv.pdf .

Міжнародна кредитна мобільність	<p>На основі двосторонніх договорів між Національним технічним університетом «Харківський політехнічний інститут» та навчальними закладами вищої освіти зарубіжних країн-партнерів. Порядок організації програм академічної мобільності для учасників освітнього процесу регламентує «Положення про академічну мобільність студентів, аспірантів, докторантів, науково-педагогічних та наукових працівників НТУ «ХПІ», яке розміщено на веб-сайті навчального відділу: https://blogs.kpi.kharkov.ua/v2/nv/wp-content/uploads/sites/43/2023/12/Polozhennya-pro-akademichnu-mobilnist-studentiv.pdf.</p> <p>Допускаються індивідуальні угоди про академічну мобільність для навчання та проведення досліджень в університетах та наукових установах країн-партнерів.</p>
Навчання іноземних здобувачів освіти	Можливе після проходження освітньо-професійною програмою акредитації і вивчення іноземцями курсу української мови.

2. ПЕРЕЛІК КОМПОНЕНТ ОП ТА ЇХ ЛОГІЧНА ПОСЛІДОВНІСТЬ

2.1 Перелік компонент ОП

Код н/д	Компоненти освітньої програми	Кількість кредитів	Форма підсумкового контролю
1	2	3	4
Обов'язкові компоненти ОП			
<i>Загальна підготовка</i>			
ЗП 1	Іноземна мова	16,0	Екзамен
ЗП 2	Українська мова (професійного спрямування)	3,0	Екзамен
ЗП 3	Правознавство	4,0	Залік *
ЗП 4	Вища математика	6,0	Екзамен
ЗП 5	Мікроекономіка	5,0	Екзамен
ЗП 6	Макроекономіка	5,0	Екзамен
ЗП 7	Історія та культура України	4,0	Екзамен
ЗП 8	Філософія	3,0	Екзамен
ЗП 9	Екологія	4,0	Залік
ЗП 10	Економічна статистика	5,0	Екзамен
ЗП 11	Інформаційні системи у підприємстві	5,0	Залік

1	2	3	4
ЗП 12	Фізичне виховання	12,0	Залік
<i>Спеціальна (фахова) підготовка</i>			
СП 1	Вступ до спеціальності. Ознайомча практика	3,0	Залік
СП 2	Основи підприємництва	5,0	Екзамен
СП 3	Основи менеджменту	5,0	Залік
СП 4	Економіка підприємства	5,0	Екзамен
СП 5	Маркетинг	5,0	Екзамен
СП 6	Товарознавство	6,0	Екзамен
СП 7	Бухгалтерський облік	5,0	Екзамен
СП 8	Фінанси підприємства	5,0	Залік
СП 9	Основи логістики	5,0	Екзамен
СП 10	Економіко-математичні методи та моделі	5,0	Екзамен
СП 11	Зовнішньоекономічна діяльність підприємства	5,0	Екзамен
СП 12	Економіка та організація торгівлі	6,0	Екзамен
СП 13	Комерційна логістика	6,0	Екзамен
СП 14	Основи митної справи	4,0	Екзамен
СП 15	Інноваційне підприємництво та управління стартап-проектами	4,0	Екзамен
СП 16	Митна логістика	4,0	Екзамен
СП 17	Бізнес-планування	6,0	Екзамен
СП 18	Технологія прийняття рішень в логістиці	6,0	Екзамен
ПП 1	Виробнича практика	6,0	Залік
ПП 2	Переддипломна практика	6,0	Залік
	Атестація	6,0	
Загальний обсяг обов'язкових компонент:		180	
Вибіркові компоненти ОП **			
<i>Освітні компоненти вільного вибору професійної підготовки згідно переліку</i>			
ВП 1	Освітня компонента вільного вибору професійної підготовки 1	4,0	Залік
ВП 2	Освітня компонента вільного вибору професійної підготовки 2	4,0	Залік
ВП 3	Освітня компонента вільного вибору професійної підготовки 3	4,0	Залік

1	2	3	4
ВП 4	Освітня компонента вільного вибору	4,0	Залік

1	2	3	4
	професійної підготовки 4		
ВП 5	Освітня компонента вільного вибору професійної підготовки 5	4,0	Залік
ВП 6	Освітня компонента вільного вибору професійної підготовки 6	4,0	Залік
ВП 7	Освітня компонента вільного вибору професійної підготовки 7	4,0	Залік
ВП 8	Освітня компонента вільного вибору професійної підготовки 8	4,0	Залік
ВП 9	Освітня компонента вільного вибору професійної підготовки 9	4,0	Залік
ВП 10	Освітня компонента вільного вибору професійної підготовки 10	4,0	Залік
ВП 11	Освітня компонента вільного вибору професійної підготовки 11	4,0	Залік
ВП 12	Освітня компонента вільного вибору професійної підготовки 12	4,0	Залік
<i>Освітні компоненти вільного вибору із загальноуніверситетського каталогу</i>			
ВС 1	Освітня компонента вільного вибору загальної підготовки 1	4,0	Залік
ВС 2	Освітня компонента вільного вибору загальної підготовки 2	4,0	Залік
ВС 3	Освітня компонента вільного вибору загальної підготовки 3	4,0	Залік
Загальний обсяг вибіркового компонент:		60	
ЗАГАЛЬНИЙ ОБСЯГ ОСВІТНЬОЇ ПРОГРАМИ:		240	

Примітки:

* Всі заліки є диференційованими.

** Здобувач освіти обирає освітні компоненти вільного вибору професійної підготовки згідно каталогу компонент освітніх програм галузі знань 07 «Управління та адміністрування» за навчальним планом (12 освітніх компонент загальним обсягом 48 кредитів) та освітні компоненти вільного вибору загальної підготовки із загальноуніверситетського каталогу освітніх компонент (3 освітні компоненти загальним обсягом 12 кредитів).

2.2 Розподіл змісту освітньої програми за групами компонентів та циклами підготовки

№ п/п	Цикл підготовки	Обсяг навчального навантаження здобувача вищої освіти (кредитів ECTS / %)		
		Обов'язкові компоненти освітньо-професійної програми	Вибіркові компоненти освітньо-професійної програми	Всього за весь термін навчання
1	Загальна підготовка	72 / 30	-	72 / 30
2	Спеціальна (фахова) підготовка	108 / 45	-	108 / 45
3	Освітні компоненти вільного вибору	-	60 / 25	60 / 25
Всього за весь термін навчання		180 / 75	60 / 25	240 / 100

3. ФОРМА АТЕСТАЦІЇ ЗДОБУВАЧІВ ВИЩОЇ ОСВІТИ

Атестація здобувачів вищої освіти здійснюється у формі атестаційного екзамену.

Додатковим видом атестації за освітньою програмою «Логістика та митна справа» спеціальності 076 «Підприємництво та торгівля» встановлено захист кваліфікаційної роботи, який здійснюється відкрито та гласно.

До складу атестаційної комісії можуть включатися представники роботодавців та їх об'єднань.

Кваліфікаційна робота спрямована на розв'язання теоретичних завдань і вирішення практичних проблем у сфері підприємницької та торговельної діяльності і передбачає застосування теорій та методів організації і функціонування підприємницьких та торговельних структур і характеризується комплексністю та невизначеністю умов.

Кваліфікаційна робота має бути перевірена на плагіат.

Кваліфікаційна робота (або її реферат) має бути розміщена на офіційному сайті або в репозитарію закладу вищої освіти.

Структурно-логічна схема освітньої програми

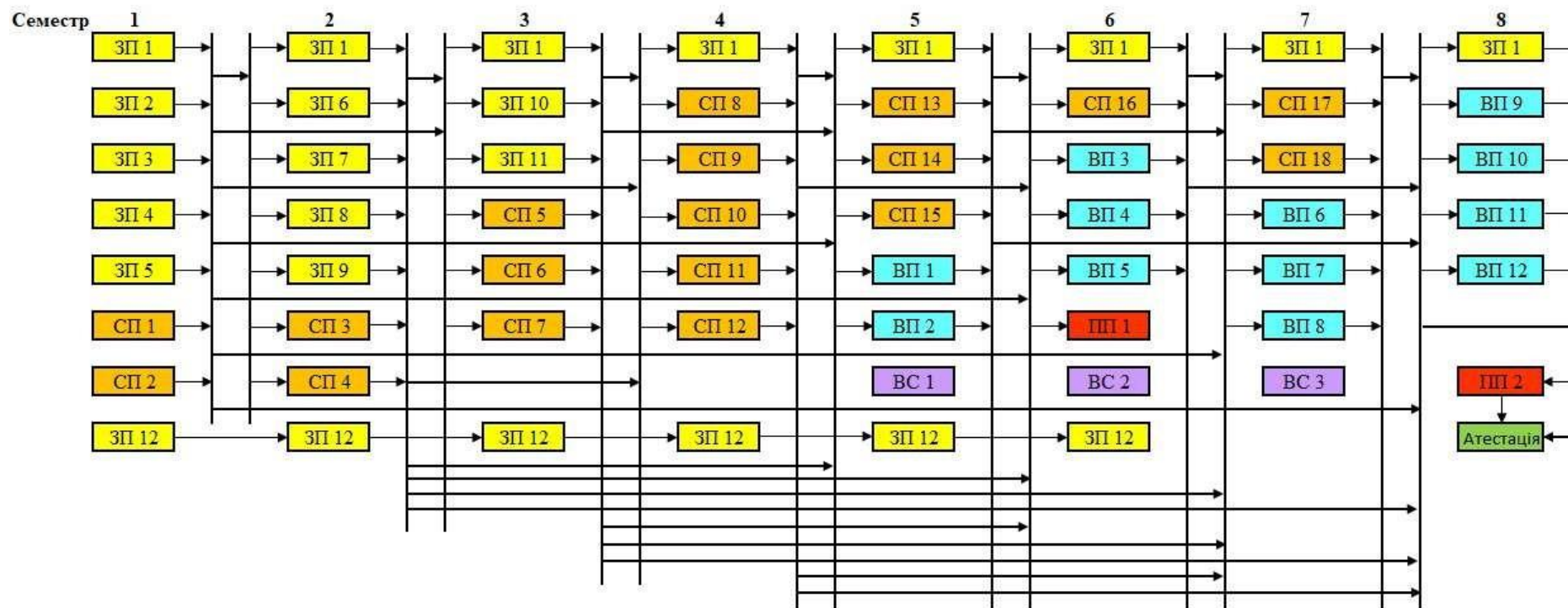

- | | |
|----|--|
| ЗП | Обов'язкові освітні компоненти. Загальна підготовка |
| СП | Обов'язкові освітні компоненти. Спеціальна (фахова) підготовка |
| ВП | Освітні компоненти вільного вибору студента професійної підготовки згідно переліку |
| ВС | Освітні компоненти вільного вибору студента із загальноуніверситетського каталогу |
| ПП | Практична підготовка |

Пояснювальна записка

Матриця відповідності визначених Стандартом та ОП компетентностей дескрипторам НРК та матриця відповідності визначених Стандартом та ОП результатів навчання та компетентностей представлені в Таблицях 1 і 2.

Таблиця 1 – Матриця відповідності визначених Стандартом компетентностей дескрипторам НРК зі спеціальності 076 Підприємництво та торгівля, освітня програма «Логістика та митна справа»

<p>Класифікація компетентностей за НРК</p> <p>Компетентності</p>	<p>Знання</p> <p>Зн1 Концептуальні знання, набуті у процесі навчання та професійної діяльності, включаючи певні знання сучасних досягнень</p> <p>Зн2 Критичне осмислення основних теорій, принципів, методів і понять у навчанні та професійній діяльності</p>	<p>Уміння</p> <p>Ум1 Розв'язання складних непередбачуваних задач і проблем у спеціалізованих сферах професійної діяльності та/або навчання, що передбачає збирання та інтерпретацію інформації (даних), вибір методів та інструментальних засобів, застосування інноваційних підходів</p>	<p>Комунікація</p> <p>К1 Донесення до фахівців і нефахівців інформації, ідей, проблем, рішень та власного досвіду в галузі професійної діяльності</p> <p>К2 Здатність ефективно формувати комунікаційну стратегію</p>	<p>Автономія та відповідальність</p> <p>АВ1 Управління комплексними діями або проектами, відповідальність за прийняття рішень у непередбачуваних умовах</p> <p>АВ2 Відповідальність за професійний розвиток окремих осіб та/або груп осіб</p> <p>АВ3 Здатність до подальшого навчання з високим рівнем автономності</p>
Загальні компетентності				
ЗК 1. Здатність до абстрактного мислення, аналізу та синтезу	Зн2	Ум1		АВ3
ЗК 2. Здатність застосовувати отримані знання в практичних ситуаціях	Зн1	Ум1	К2	АВ1
ЗК 3. Здатність спілкуватися державною мовою як усно, так і письмово	Зн1		К2	
ЗК 4. Здатність спілкуватися іноземною мовою	Зн1	Ум1	К2	АВ3

ЗК 5. Навички використання інформаційних і комунікаційних технологій	Зн1	Ум1	К1	АВ1
ЗК 6. Здатність до пошуку, оброблення та аналізу інформації з різних джерел	Зн1	Ум1		АВ1
ЗК 7. Здатність працювати в команді	Зн2	Ум1	К2	АВ2
ЗК 8. Здатність виявляти ініціативу та підприємливість	Зн2	Ум1	К1	
ЗК 9. Прагнення до збереження навколишнього середовища	Зн1	Ум1	К1	АВ1
ЗК 10. Здатність діяти відповідально та свідомо	Зн2	Ум1		АВ3
ЗК 11. Здатність реалізувати свої права і обов'язки як члена суспільства, усвідомлювати цінності громадянського (вільного демократичного) суспільства та необхідність його сталого розвитку, верховенства права, прав і свобод людини і громадянина в Україні	Зн2	Ум1	К2	АВ3
ЗК 12. Здатність зберігати та примножувати моральні, культурні, наукові цінності і досягнення суспільства на основі розуміння історії та закономірностей розвитку предметної області, її місця у загальній системі знань про природу і суспільство та у розвитку суспільства, техніки і технологій, використовувати різні види та форми рухової активності для активного відпочинку та ведення здорового способу життя	Зн1	Ум1		АВ3
ЗК 13. Здатність ухвалювати рішення та діяти, дотримуючись принципу неприпустимості корупції та будь-яких інших проявів недоброчесності	Зн2	Ум1	К1	АВ1

Спеціальні (фахові) компетентності				
СК 1. Критичне осмислення теоретичних засад підприємницької та торговельної діяльності	Зн2	Ум1		АВ1
СК 2. Здатність обирати та використовувати відповідні методи, інструментарій для обґрунтування рішень щодо створення, функціонування підприємницьких і торговельних структур	Зн2	Ум1	К1	АВ2
СК 3. Здатність здійснювати діяльність у взаємодії суб'єктів ринкових відносин	Зн1	Ум1		АВ1
СК 4. Здатність застосовувати інноваційні підходи в діяльності підприємницьких та торговельних структур	Зн1	Ум1	К1	АВ1
СК 5. Здатність визначати та оцінювати характеристики товарів і послуг в підприємницькій та торговельній діяльності	Зн1	Ум1	К1	АВ1
СК 6. Здатність здійснювати діяльність з дотриманням вимог нормативно-правових документів у сфері підприємництва та торгівлі	Зн1	Ум1		АВ1
СК 7. Здатність визначати і виконувати професійні завдання з організації діяльності підприємницьких та торговельних структур	Зн2	Ум1	К2	АВ2
СК 8. Здатність застосовувати основи обліку та оподаткування в підприємницькій і торговельній діяльності	Зн1	Ум1		
СК 9. Здатність до організації зовнішньоекономічної діяльності підприємницьких і торговельних структур	Зн1	Ум1		АВ3
СК 10. Здатність до бізнес-планування, оцінювання кон'юнктури ринків і результатів	Зн1	Ум1	К1	АВ1

діяльності у сфері підприємництва та торгівлі з урахуванням ризиків				
Додаткові спеціальні компетентності, визначені освітньою програмою				
СК 11. Здатність ставити і вирішувати завдання з управління матеріальними та супутніми потоками в логістичних системах на мікро- і макрорівнях	Зн2	Ум1	К1	АВ1
СК 12. Здатність планувати, організовувати та контролювати операційну логістичну діяльність підприємницьких та торговельних структур	Зн2	Ум1	К1	АВ1
СК 13. Здатність здійснювати митне оформлення товарів та виконання митних формальностей в різних митних режимах, організувати логістичну підтримку проведення митних процедур	Зн2	Ум1	К1	АВ1

Таблиця 2 – Матриця відповідності визначених Стандартом та ОП результатів навчання, компетентностей та освітніх компонентів

Програмні результати навчання	Інтегральна компетентність	Компетентності																										
		Загальні компетентності												Спеціальні (фахові) компетентності														
		ЗК 1	ЗК 2	ЗК 3	ЗК 4	ЗК 5	ЗК 6	ЗК 7	ЗК 8	ЗК 9	ЗК 10	ЗК 11	ЗК 12	ЗК 13	СК 1	СК 2	СК 3	СК 4	СК 5	СК 6	СК 7	СК 8	СК 9	СК 10	СК 11	СК 12	СК 13	
1	+	ЗП4 ЗП5 ЗП6 ЗП8 СП2 СП3 СП10													СП2 СП3													
2	+	ЗП4 ЗП10 СП2 СП3 СП4 СП6 СП8 СП9 СП10														СП4 СП5 СП8 СП11 СП12 СП13 СП16 СП17 СП18												
3	+			ЗП2	ЗП1																							
4	+					ЗП11 СП10																СП5 СП12 СП13 СП16						
5	+					ЗП10 ЗП11 СП4 СП5 СП17														СП5 СП6 СП14								
6	+						ЗП1 ЗП2 ЗП7 ЗП12 СП3 СП18																					

7	+							СП1 СП2 СП3 ПП1 ПП2		СП1 СП2 СП3 ПП1 ПП2										СП11 СП12 СП13 ПП1 ПП2							
8	+		ЗП9						ЗП9	ЗП9 СП12																	
9	+												ЗП3 ЗП7 СП1								ЗП3 СП11 СП12 СП14 СП16						
10	+												ЗП3 ЗП7 ЗП8 ЗП12								СП1 СП11 СП12 СП15						
11	+		ЗП5 ЗП6 СП2 СП4 СП8 СП9 СП14							СП3 СП4 СП8 СП12 СП13			СП1 СП2 СП4 СП5 СП8 СП9 СП11 СП12 СП14								СП4 СП5 СП11 СП14 СП16						
12	+							ЗП4 ЗП10 СП3 СП10					СП3 СП10 СП12 СП13 СП17 СП18														
13	+						ЗП6 СП2 СП5 СП9							СП5 СП9 СП11 СП13 СП16													
14	+		СП4 СП5 СП12 СП15			ЗП11 СП5 СП10 СП15															СП12 СП13 СП15						
15	+		ЗП4 ЗП10 СП5																		СП5 СП6 СП14						

