

VI A ГРУПА: ХАЛЬКОГЕНИ

O (Оксиген), S (Сульфур),
Se (Селен), Te (Телур), Po (Полоній)

Повні електронні формули атомів халькогенів :

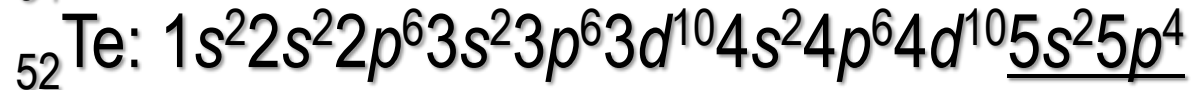
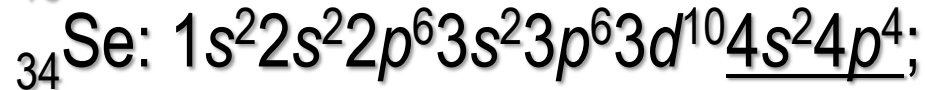
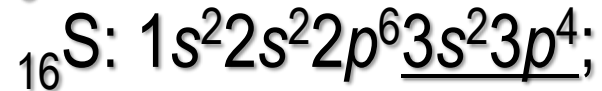
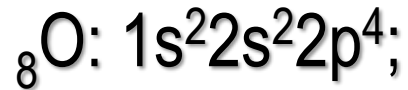

Скорочена електронна конфігурація $\dots ns^2 np^4$

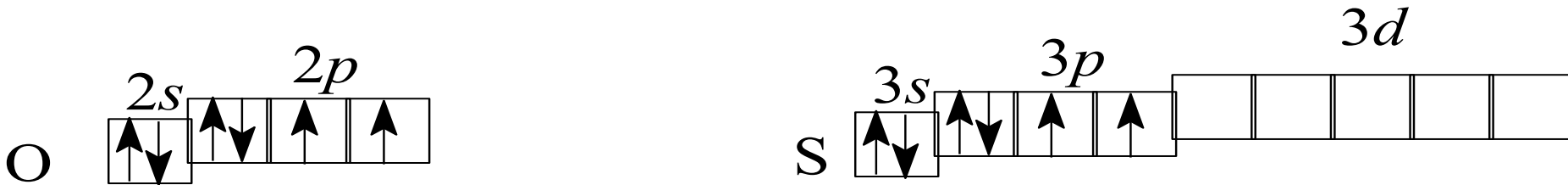

До завершення зовнішнього р-підрівня атомам не вистачає по два електрони

O: ступені окислення: -2, -1, +1, +2

S: ступені окислення: -2, +2, +4, +6

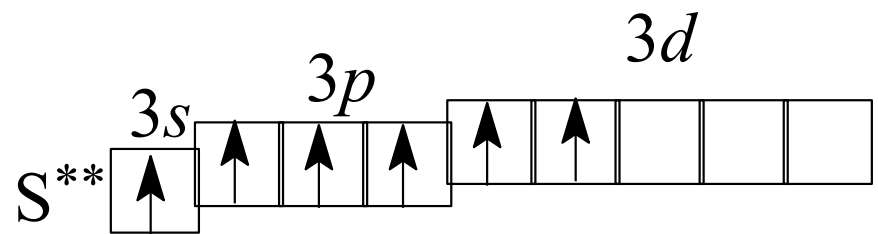
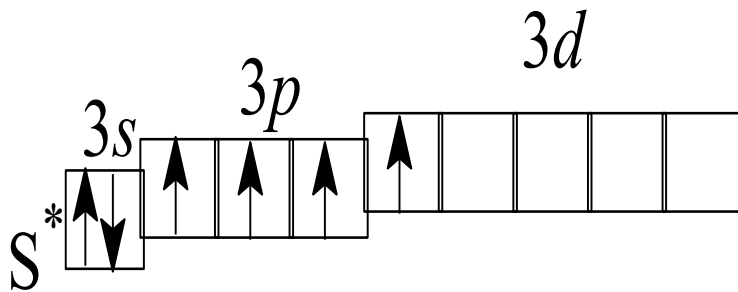

Основні характеристики р-елементів VI A групи

Характеристика	O	S	Se	Te
Ковалентний радіус атома, нм	0,073	0,102	0,116	0,135
	Збільшення \longrightarrow			
Іонний радіус E^{2-} , нм	0,140	0,184	0,198	0,221
	Збільшення \longrightarrow			
Енергія іонізації I_1 , кДж/моль	1313,94	999,59	940,96	869,20
	Зменшення \longrightarrow			
Спорідненість до $e^- E_{e^-}$, кДж/моль	140,975	200,410	194,968	190,153
χ (за шкалою Полінга)	3,44	2,58	2,55	2,1
$t_{пл.}$ прост. реч., °C	-218,79	119	221	449,51
$t_{кип.}$ прост. реч., °C	-182,95	444,6	685	988
Агрегатний стан	газ	тверді речовини		

Алотропія кисню

Речовина	Кисень O ₂	Озон O ₃
Колір	Безбарвний, у рідкому стані блакитний	Безбарвний, у рідкому стані синій
Запах	Без запаху	Характерний різкий запах
$t_{\text{пл}}, \text{ }^{\circ}\text{C}$	-218,79	-251
$t_{\text{кип}}, \text{ }^{\circ}\text{C}$	-182,95	-112

Отримання кисню у промисловості

- 1) фракційна перегонка рідкого повітря ($t_{\text{кип}}(\text{O}_2) = -182,95^\circ\text{C}$), $t_{\text{кип}}(\text{N}_2) = -195,79^\circ\text{C}$);
- 2) електроліз водних розчинів лугів, який зводиться до електролізу H_2O . Луг необхідний для підвищення електропровідності розчину :

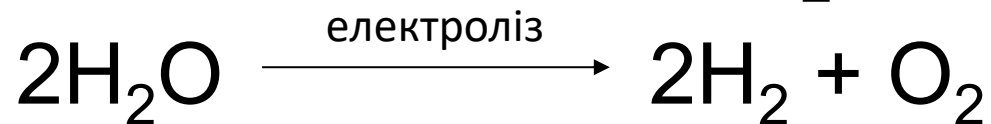
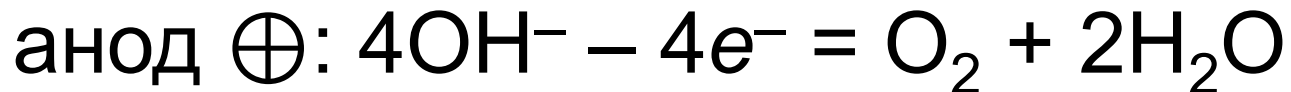
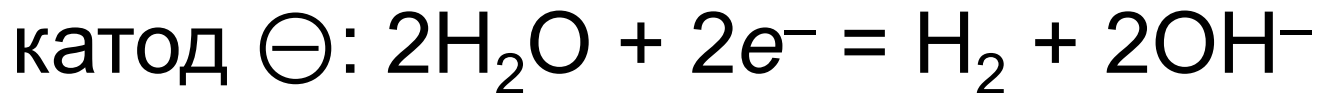

Отримання кисню у лабораторії

прожарювання кисеньвмісних речовин, що легко розкладаються (H_2O_2 , KClO_3 , HgO , KNO_3 , KMnO_4):

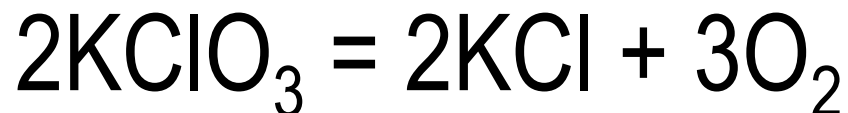
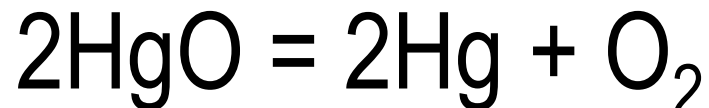

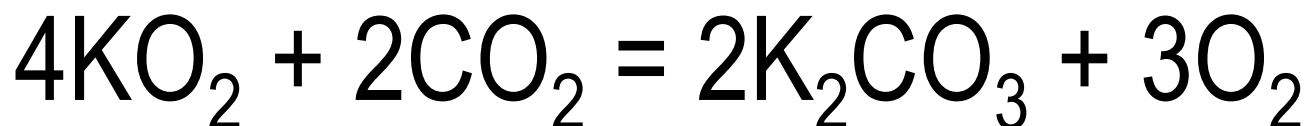
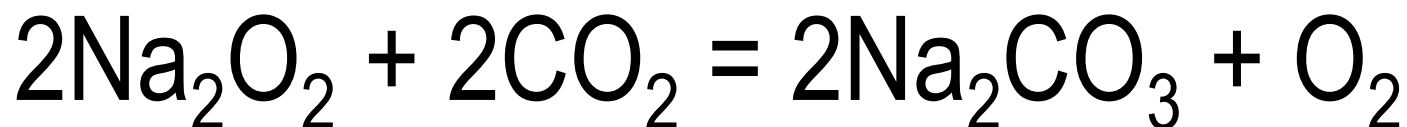
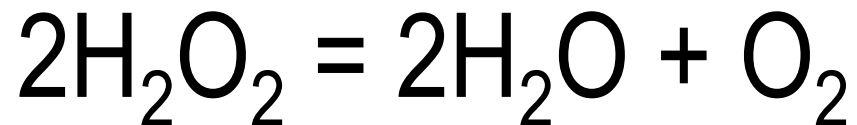

Отримання озону

Озон одержують з кисню під дією електричного розряду :



Хімічні властивості кисню

За звичайних умов кисень відносно неактивний за рахунок подвійного зв'язку (O=O). При нагріванні - реагує з більшістю простих речовин. Виняток – благородні газы, галогени, благородні метали (Ag, Au, Pt).

З металами :

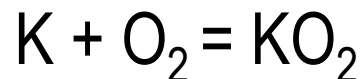
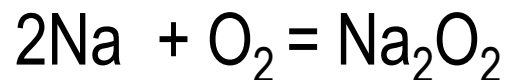
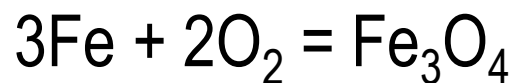
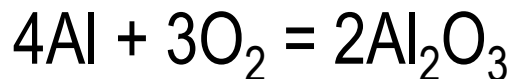

З неметалами :

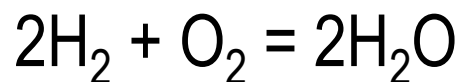
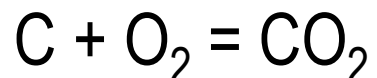
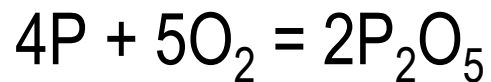
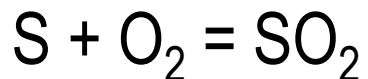

Окислення водневих сполук металів та неметалів

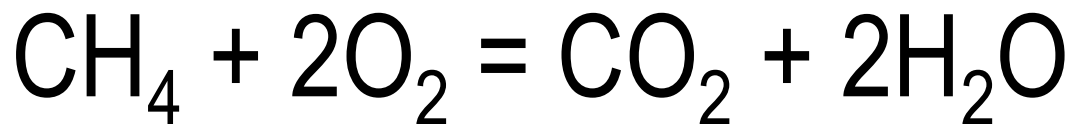
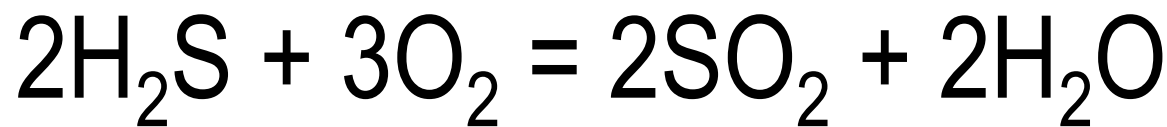
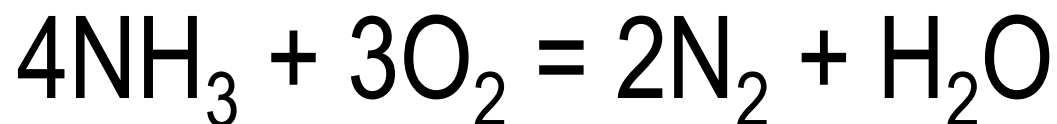
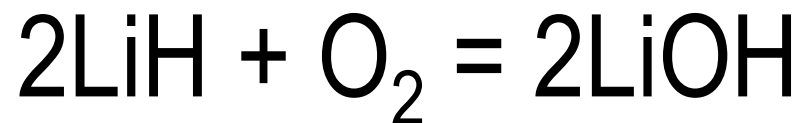

Окислення сульфідів

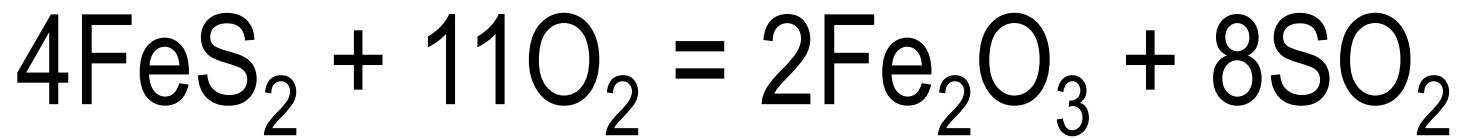
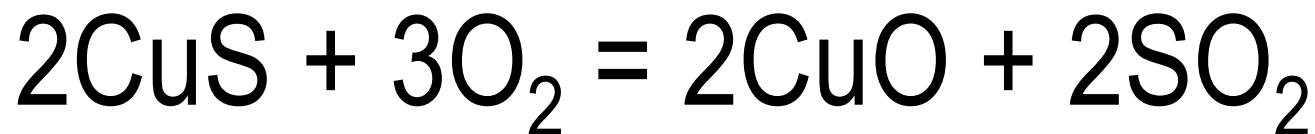

Озон – найсильніший окисник

Окисна здатність O_3 обумовлена нестійкістю його молекул, утворенням атомарного кисню, який активніший за молекулу кисню O_2 :



Озон окиснює майже всі метали, неметали, знебарвлює барвники, вбиває мікроби. При високих концентраціях – отрута.

Будова озону

sp^2 – гібридизація, валентний кут 118°

Виявлення озону :

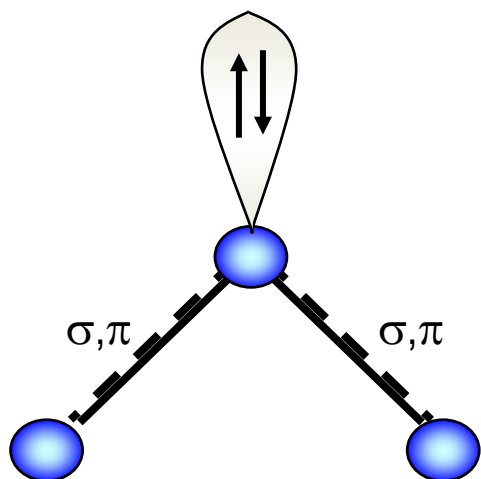
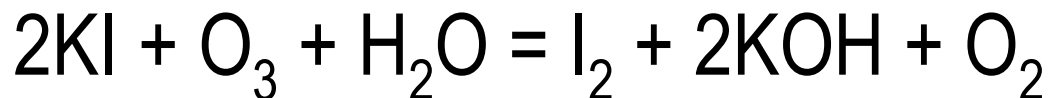

Химичні властивості O₃

ОКИСНИК

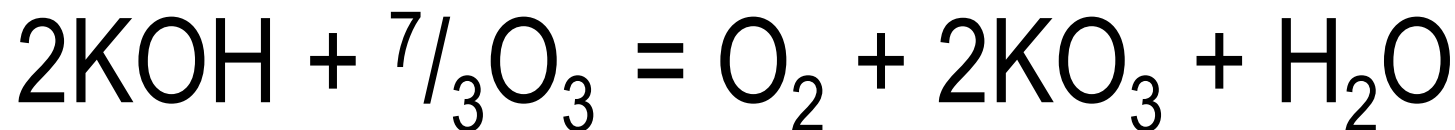
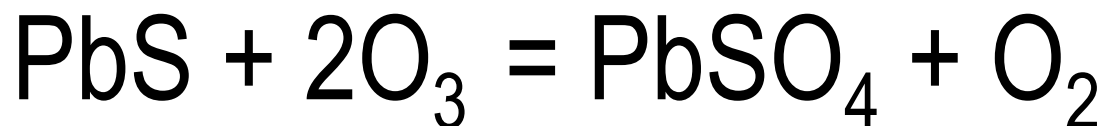
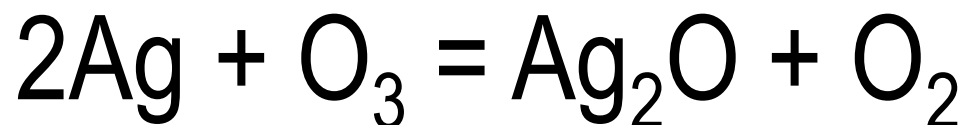

Застосування озону

- Під час **обробки питної води**. Знищує мікроорганізми, усуває неприємний смак і запах у води, що містить пахучі речовини (сірководень, сірчисті сполуки тощо).
- Для **знезараження стічних вод**, що містять ціаніди та феноли.
- Для **знищення запаху** у жирів та олій.
- Як **дезодоратор** у системах кондиціювання повітря.
- Малий вміст озону надає повітрю приємного освіжаючого запаху, підвищення вмісту озону в повітрі викликає подразнення дихальних шляхів і стає небезпечним для життя.
- Озон послаблює роботу легень.

Вода

- Молекула води має кутову будову з атомом кисню у вершині. Кут Н-О-Н = $104,5^\circ$.
- Орбіталі атома кисню знаходяться в sp^3 -гібридному стані:

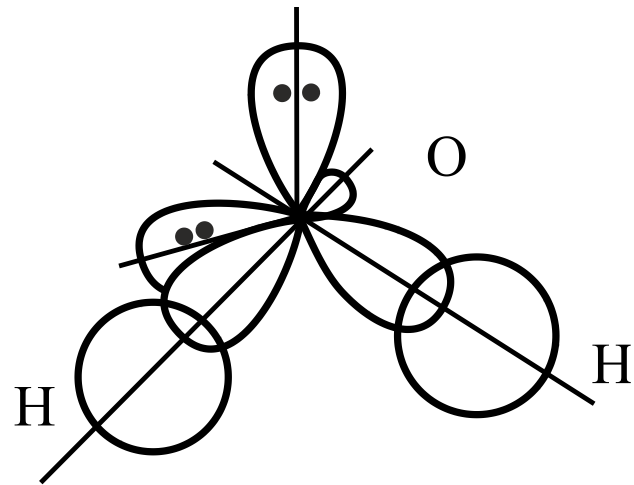
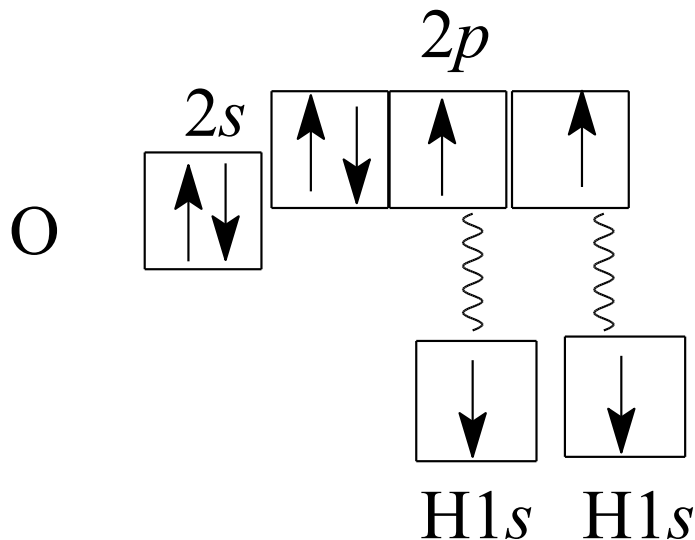

Фізичні властивості води

- рідина без смаку та запаху. У тонкому шарі вона безбарвна. При товщині більше 2 м вода набуває блакитнуватою відтінку. Температура плавлення – 0°C , температура кипіння – $+100^{\circ}\text{C}$, що значно вище, ніж у H_2S , H_2Se , H_2Te . Аномально високі температури плавлення та кипіння води пояснюються існуванням водневих зв'язків між молекулами.

Аномалія густини води

- При утворенні водневих зв'язків у алмазоподібній структурі льоду утворюються порожнечі. Тому крига має меншу щільність, ніж рідка вода.
- Плавлення льоду супроводжується частковим руйнуванням водневих зв'язків та заповненням порожнеч молекулами води. Густина рідкої води при $P = 1,013 \cdot 10^5$ Па має максимальне значення 1 г/см^3 при **$+4^\circ\text{C}$** .

Самоіонізація води

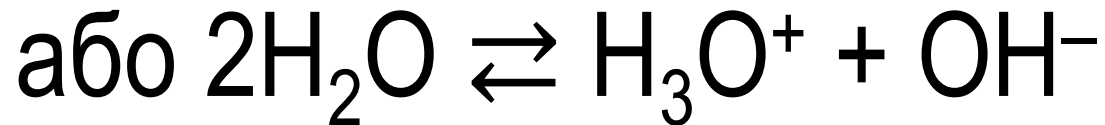
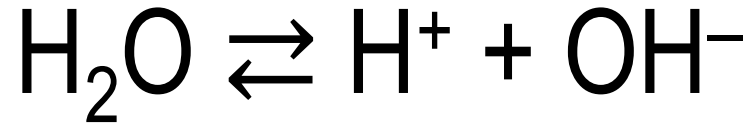

- У чистій воді за стандартної температури концентрації іонів водню (гідроксонія) і гідроксид-іонів рівні :

$$C(\text{H}^+) = C(\text{OH}^-) = 10^{-7} \text{ моль/л};$$

pH чистої води при 25°C = 7.

Хімічні властивості води

Взаємодія з лужними та лужноземельними металами :

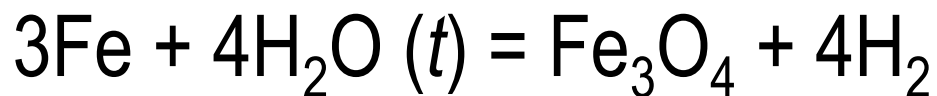
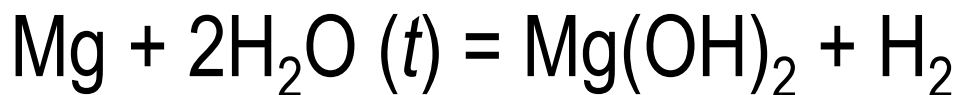
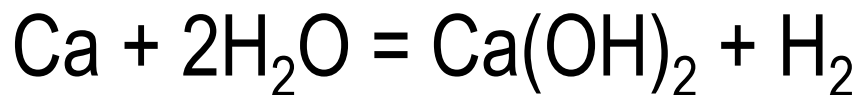

З амфотерними елементами у присутності лугів :

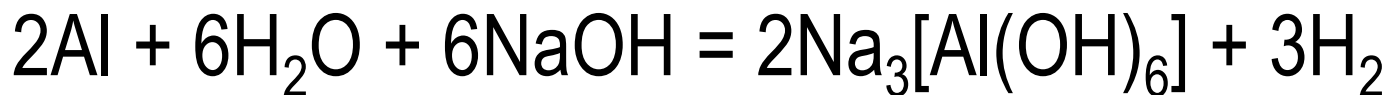

З деякими неметалами :

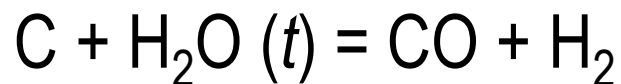
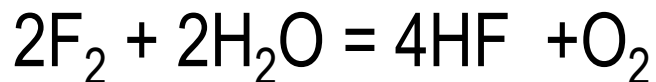
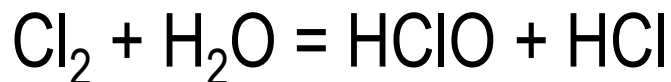

З кремнієм у присутності лугів :



Зі складними речовинами :

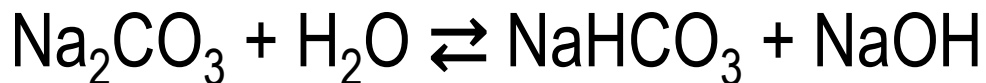
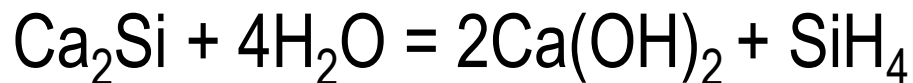
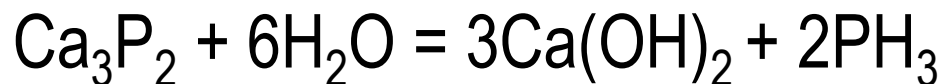
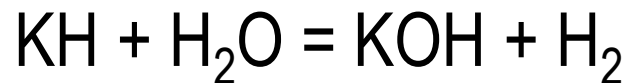
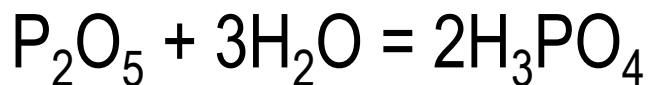
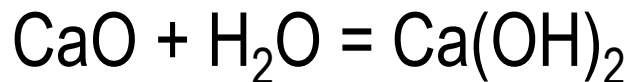

Пероксид гідрогену H_2O_2

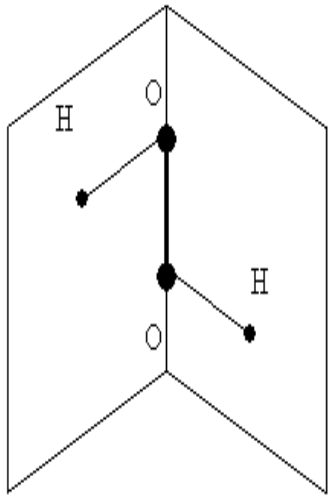
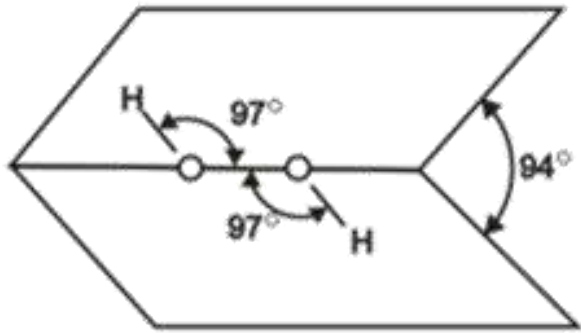

Будова
 H_2O_2

Молекула H_2O_2 не пласка, має будову $\text{H}-\text{O}-\text{O}-\text{H}$ з σ -зв'язком $\text{O}-\text{O}$ на ребрі та σ -зв'язками $\text{H}-\text{O}$ на площинах двогранного кута. Ступінь окислення оксигену дорівнює -1 , валентність атома O дорівнює 2 . Групу $-\text{O}-\text{O}-$ називають **пероксогрупою**.

Пероксид гідрогену H_2O_2

- Пероксид гідрогену H_2O_2 – безбарвна рідина, необмежено змішується з H_2O .
- На світлі та під дією каталізаторів (MnO_2) легко розкладається (при нагріванні з вибухом):



У водних розчинах пероксид гідрогену значно стійкіший і є слабкою кислотою :

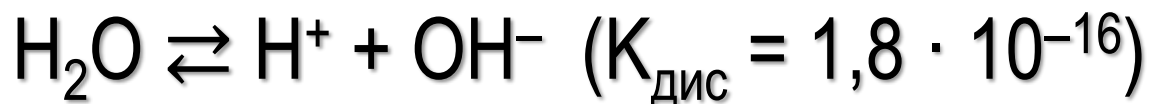
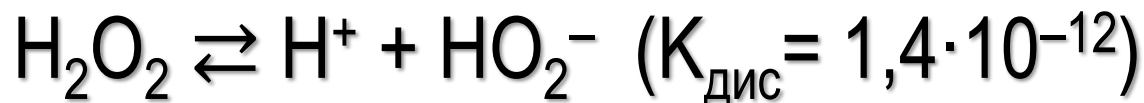

Іонізація за другим ступенем у водному середовищі практично не перебігає. Як кислота H_2O_2 реагує з лугами :

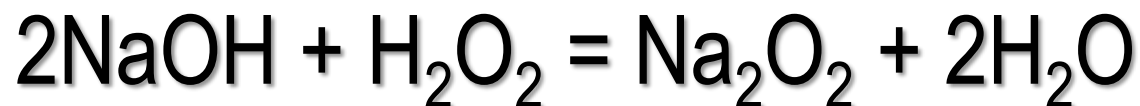

Окисно-відновні реакції

Подвійні властивості :



Приклади ОВР з H_2O_2 як окисника

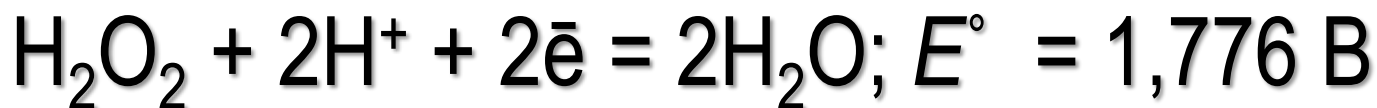
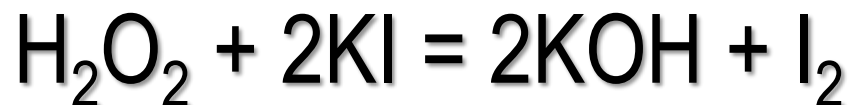
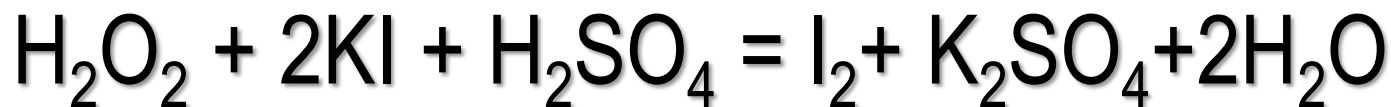

(у кислому середовищі);



(у лужному середовищі)

Приклад ОВР з H_2O_2 як відновника

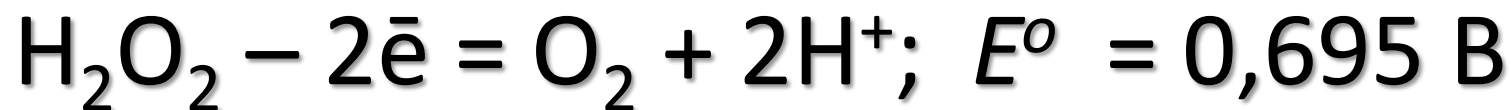
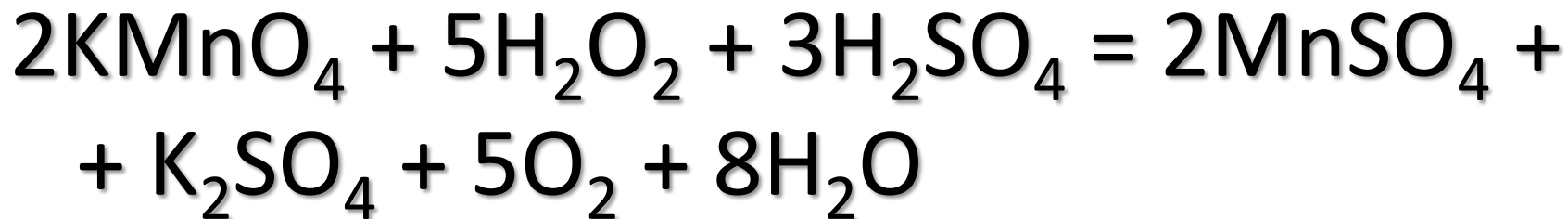

(у кислому середовищі);

Отримання H_2O_2 у промисловості

Електроліз 50%-вого розчину H_2SO_4 з наступним гідролізом пероксодисульфатної кислоти :

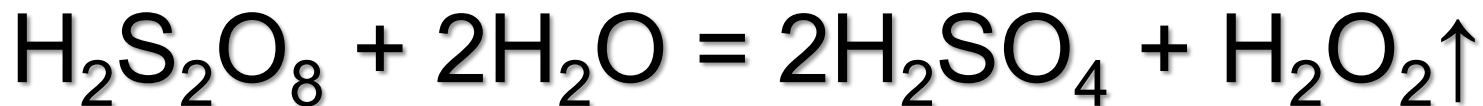
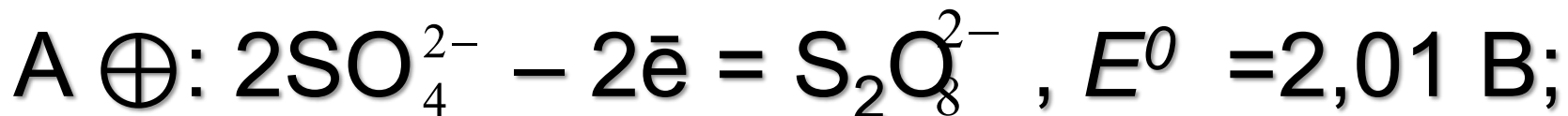

Утворений H_2O_2 вилучають з розчину відгонкою у вакуумі.

В лабораторії H_2O_2 одержують дією 20%-ної сульфатної кислоти на вологий пероксид барію :

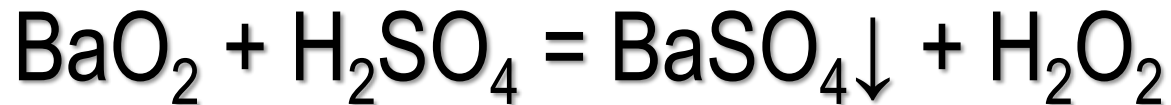
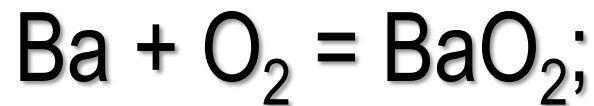

Застосування пероксиду гідрогену

- Як знебарвлюючий і відбілюючий засіб.
- У медицині як дезінфекційний засіб.
- Пероксид гідрогену застосовується як кровоспинний засіб при порізах.

Сульфур

- При стандартних умовах проста сірка є порошком або кристалами жовтого кольору.



Катенація

- Здатність зв'язуватися один з одним у кільця або ланцюги пояснюється енергіями зв'язків.

	Зв'язок E=E	Енергія E , кДж/моль	Зв'язок E-E-E	Енергія E , кДж/моль
Кисень	O=O	493,6	O-O-O	$146 \cdot 2 =$ 292
Сірка	S=S	421,3	S-S-S	$265 \cdot 2 =$ 530

Алотропні модифікації сірки

- *ромбічна, моноклінна та пластична.*

Гомоланцюги сірки мають зигзагоподібну форму, оскільки в їх утворенні беруть участь електрони взаємно перпендикулярних р-орбіталей. При кімнатній температурі стійкою є ромбічна сірка. Молекула S_8 має форму корони

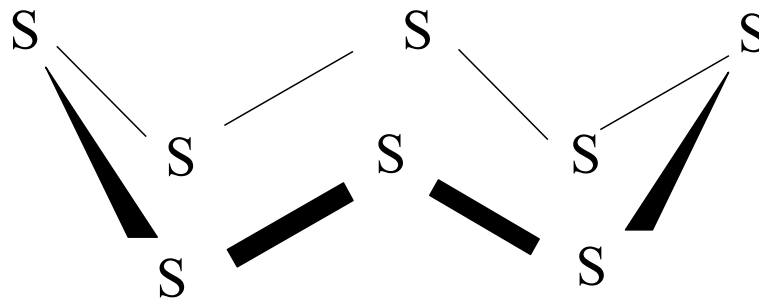

Поведінка при нагріванні

- При плавленні кристалів сірки ($t_{\text{пл}} = 119^{\circ}\text{C}$) розриваються слабкі міжмолекулярні зв'язки та звільняються циклічні молекули S_8 , що набувають при цьому легшу рухливість. **В'язкість** розплаву в цих умовах менша за в'язкість води. При $159,4^{\circ}\text{C}$ всі властивості рідкої сірки змінюються стрибкоподібно (*теплоємність, щільність, колір, електропровідність, поверхневий натяг та ін.*). Особливо різко змінюється в'язкість розплаву, яка при нагріванні до 195°C зростає у 10 тисяч разів (розплав перестає вилитися з пробірки).

Це пов'язано з процесом полімеризації, в результаті якої утворюються гомоланцюги :

цикл $S_8 \rightarrow$ ланцюг S_8 ;

ланцюг $S_8 +$ цикл $S_8 \rightarrow$ ланцюг S_{16} і т. д.

В результаті полімеризації утворюються ланцюги завдовжки понад 200 тисяч атомів сірки. При подальшому нагріванні в'язкість розплаву знижується із-за деполімеризації. Ланцюги поступово скорочуються до ~ 1000 атомів при 400°C і до ~ 100 атомів при 600°C .

Вище 445°C тиск насиченої пари над рідкою сіркою перевищує 10^5 Па (1 атм). У газоподібному стані присутні всі молекули S_n ($2 \leq n \leq 10$), включаючи молекули з непарним числом атомів.

- ◆ *Пирит* FeS_2
- ◆ *Халькопирит* CuFeS_2
- ◆ *Сфалерит* (цинкова обманка) ZnS
- ◆ *Галеніт* (свинцевий блиск) PbS ...
- ◆ *Гіпс* $\text{CaSO}_4 \cdot 2\text{H}_2\text{O}$
- ◆ *Мірабіліт* $\text{Na}_2\text{SO}_4 \cdot 10\text{H}_2\text{O}$...



Пирит

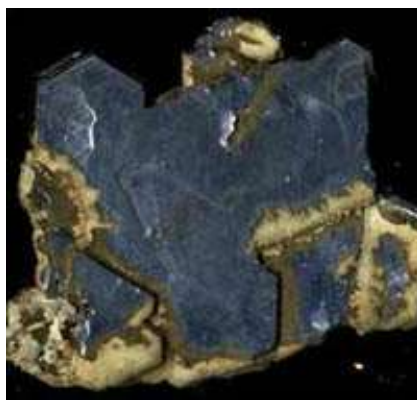

Галеніт



Халькопирит

Отримання сірки у промисловості

- із самородної сірки шляхом відокремлення її від порожньої породи. Це досягається виплавленням сірки за допомогою гарячої води (при підвищеному тиску, так як сірка плавиться при 119° С)
- з газів, що містять H₂S та SO₂:

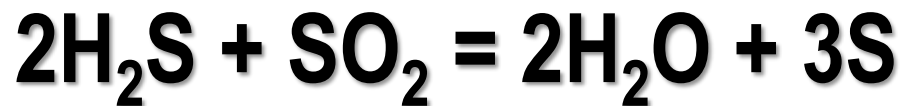
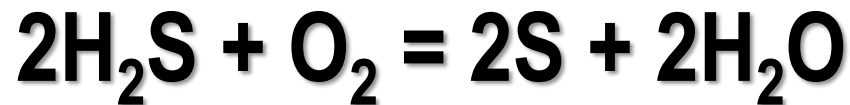

Хімічні властивості сульфуру

Взаємодія з металами :

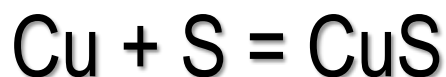
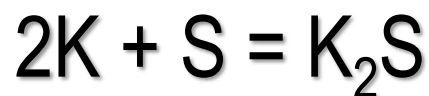

З неметалами :

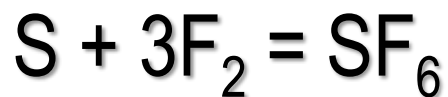
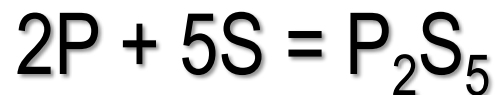
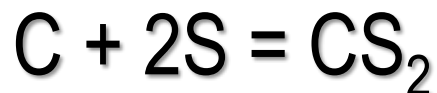

Хімічні властивості сульфуру

З гідрогеном

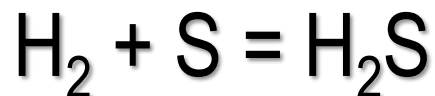

З киснем

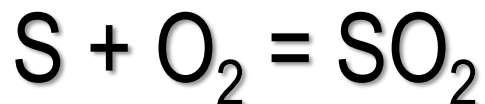

З складними речовинами

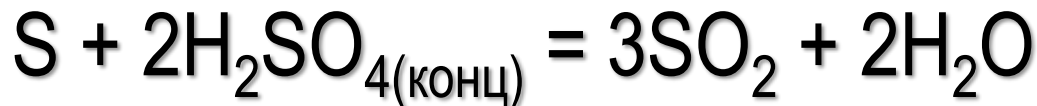
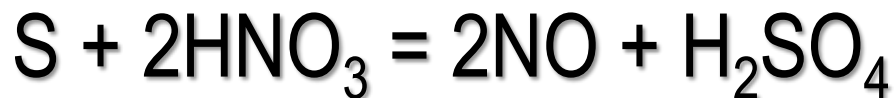

Гідрогенсульфур H_2S

Безбарвний газ, із сильним характерним запахом, погано розчинний у воді, добре розчинний у спирті. Дуже отруйний.

При розчиненні у воді утворює слабку двоосновну сірководневу кислоту, дисоціація перебігає оборотно і ступінчасто:

I ступінь



II ступінь

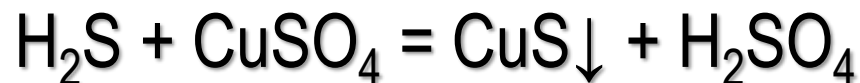
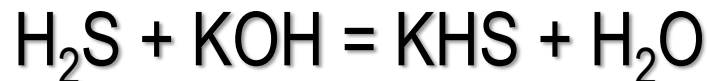
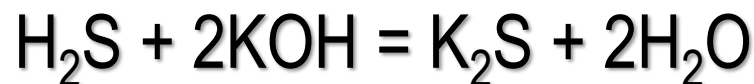
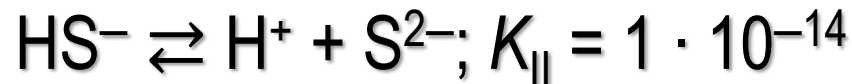

Отримання H_2S

У промисловості прямим синтезом :

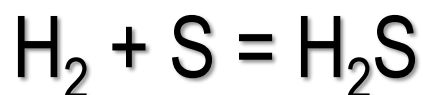

H_2S в лабораторії:

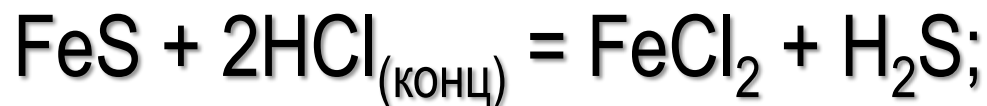

Сульфіди

Одержання - з розчинів солей за реакцією іонного обміну :

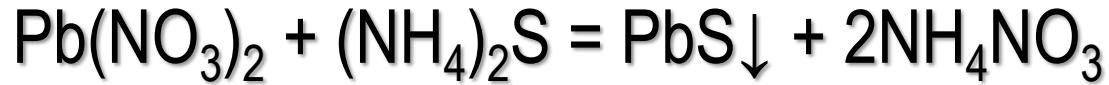

Класифікація сульфідів



Основні Амфотерний Кислотні



- Різні за характером сульфіди взаємодіють між собою :



тіокарбонат натрію;



Сульфіди міді (II), срібла та свинцю (II) – чорні

- PbS

Свинцевий блиск

Ag_2S



FeS_2 (пирит)



Сфалерит (цинкова обманка) – ZnS

Колір та зовнішній вигляд мінералу можуть
значно відрізнятися



HgS кіноварь



Якісні реакції

- Осадження з розчинів характерно забарвлених сульфідів металів з дуже малою розчинністю використовують як якісні реакції.
- Для доказу присутності слідів сірководню в повітрі (або розчині) застосовують просочений розчином ацетату свинцю папір, який за наявності H_2S чорніє через утворення сульфиду свинцю :

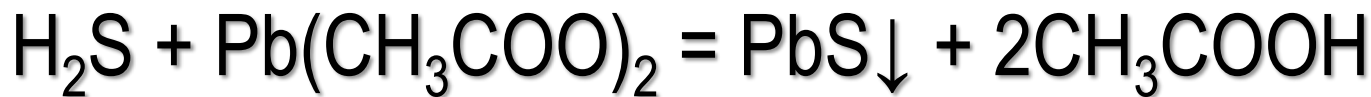

Класифікація сульфідів за розчинністю

1. Розчинні у воді – сульфіди лужних металів (Na_2S , K_2S).
2. Нерозчинні у воді, але розчинні у хлоридній та розведеної сульфатній кислоті (ZnS , MnS , FeS):



3. Нерозчинні у воді та кислотах (PbS , CuS , HgS и др.), реагують із кислотами-окислювачами :



Окислення H_2S та сульфідів

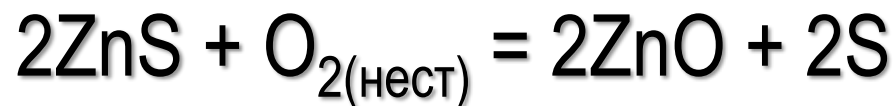
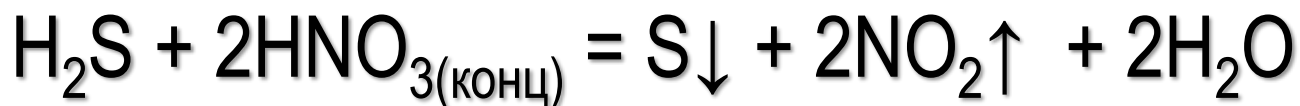
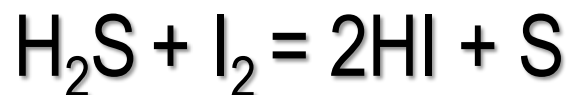
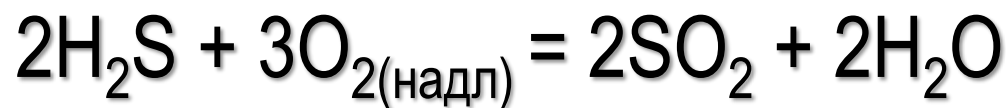
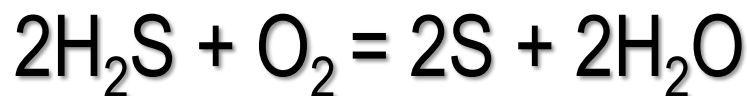
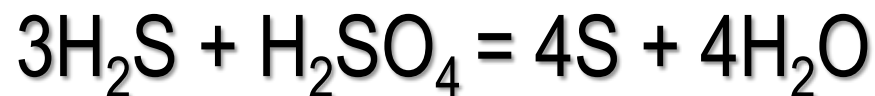

Сульфани (полісульфіди гідрогену)

Загальна формула сульфанив H_2S_n ($n = 1-8$): H_2S_2 , H_2S_3 , H_2S_4 и т. д.

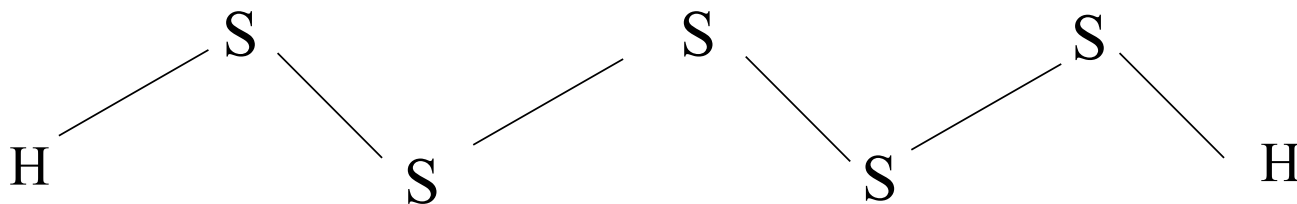

Одержання сульфанив :

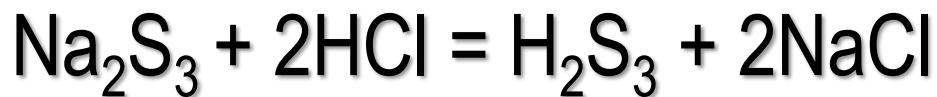
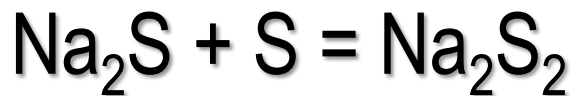

Сульфани

- Сульфани - це жовті, в'язкі рідини з різким запахом, розчинні в розчинах лугів з утворенням лужних металів полісульфідів. У воді сульфани виявляють властивості сильніших кислот, ніж H_2S .
- Відповідні солі – полісульфіди – використовуються як пестициди.

Кисеньовмісні сполуки сульфуру

Оксид сульфуру (IV) SO_2 . Центральний атом сульфуру у стані sp^2 -гібридизації

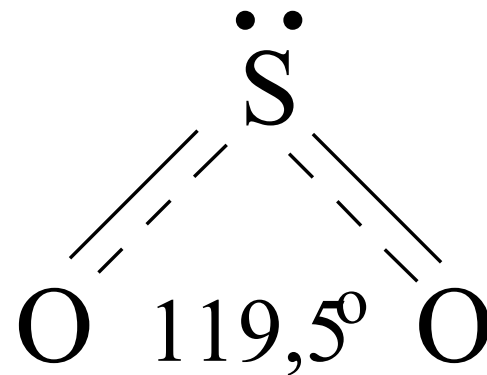
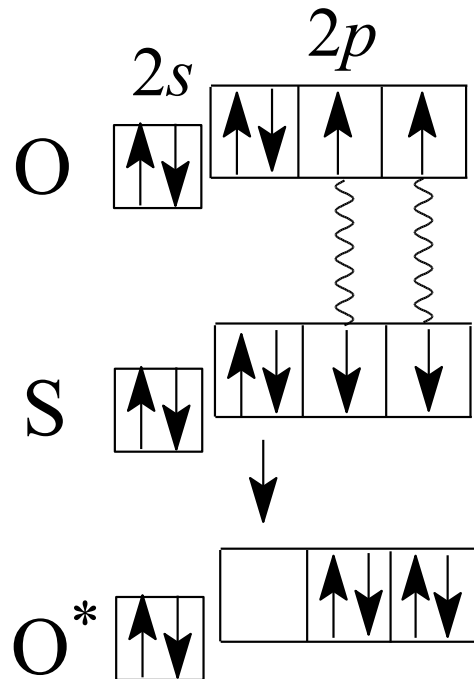

Фізичні властивості

- За звичайних умов оксид сульфуру (IV) або **сірчистий газ** – безбарвний газ із різким задушливим запахом, температура плавлення дорівнює -75°C , температура кипіння дорівнює -10°C .
- SO_2 добре розчинний у воді : при 20°C в 1 об'ємі води розчиняється 40 об'ємів сірчистого газу.

Отримання SO₂

- ***У промисловості :***

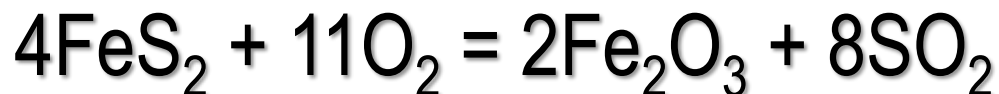
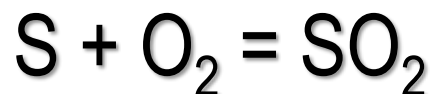

- ***В лабораторії:***

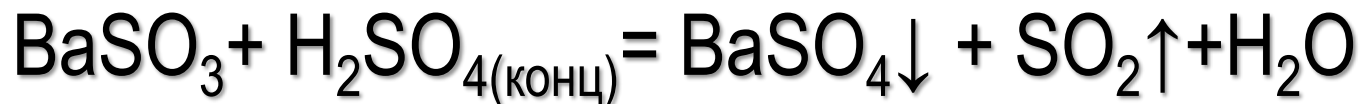

Хімічні властивості SO₂

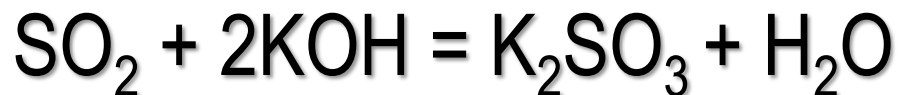
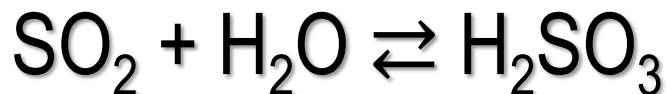
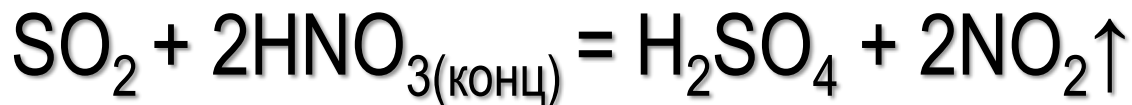
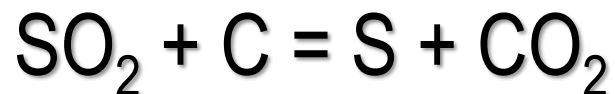
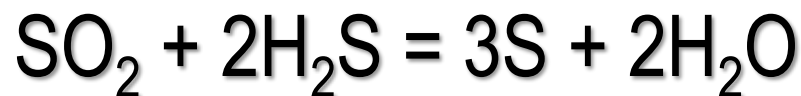

На прямому сонячному світлі SO_2 з'єднується з хлором, утворюючи $\text{S}(\text{Cl}_2)\text{O}_2$ – діоксид-дихлорид сірки, сульфурилхлорид:

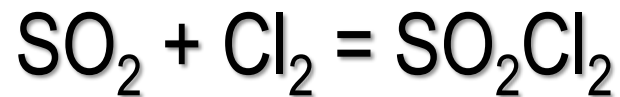

SO_2Cl_2 – безбарвна рідина з різким запахом, є хлорангідридом сульфатної кислоти, легко гідролізується:

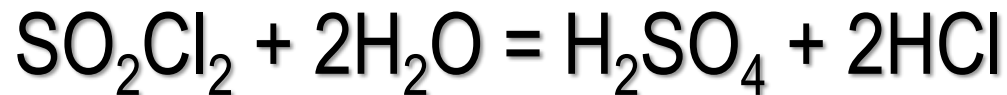

Сірчиста (сульфатна (IV)) кислота H_2SO_3

- Сірчистою кислотою називають розчин SO_2 в воді. При розчиненні встановлюються рівноваги :

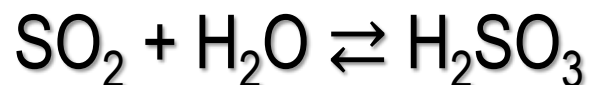

H_2SO_3 – двоосновна слабка кислота, що розкладається в момент отримання:



При записі рівнянь за участю сірчистої кислоти її формулу (H_2SO_3) представляють у вигляді $\text{SO}_2 + \text{H}_2\text{O}$.



Утворює середні солі (сульфіти) та кислі солі (гідросульфіти):

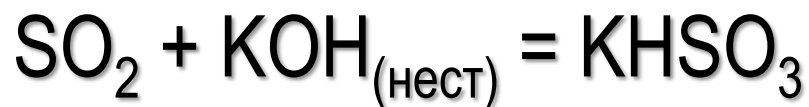
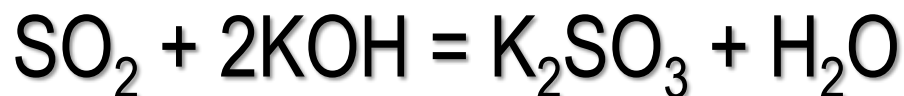

При нагріванні сульфіти диспропорціонують :



Окисно-відновна двоїстість сульфитів

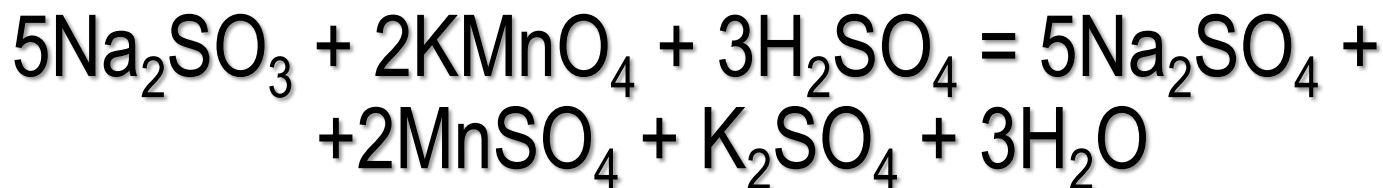

Сульфіти легко приєднують сірку

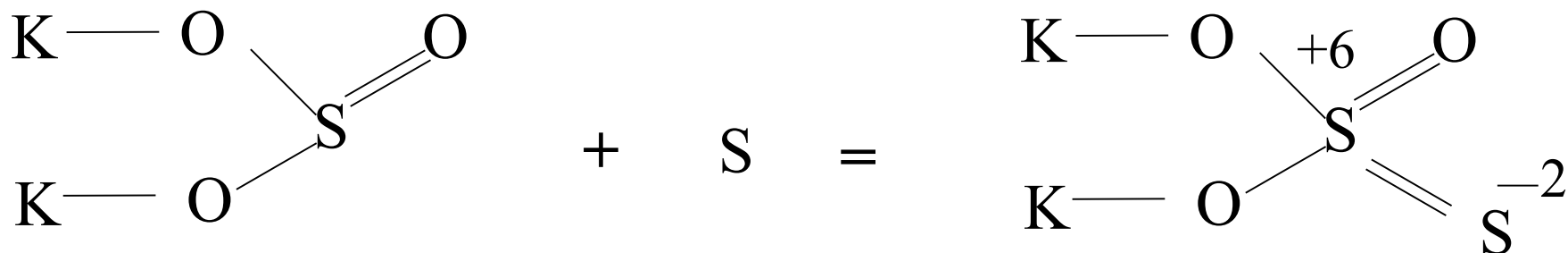
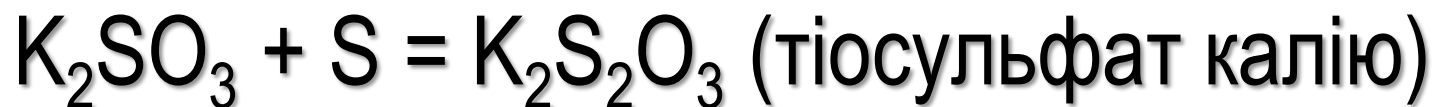

Гідроліз

Розчинні сульфіти піддаються гідролізу :

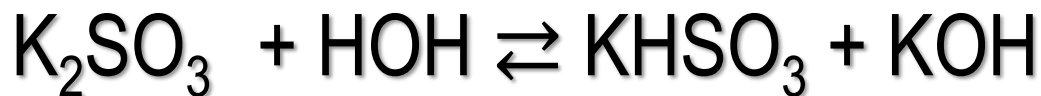
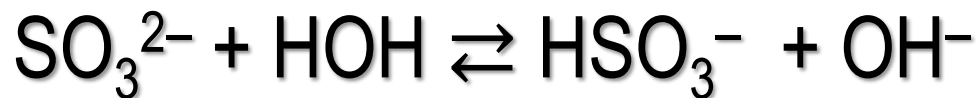

Оксид сульфуру (VI) SO_3

За стандартних умов SO_3 – безбарвна рідина, що твердне при $t < 16^\circ\text{C}$, при $t > 42^\circ\text{C}$ перетворюється на газову фазу. Молекула SO_3 має sp^2 гібридизацію атомних орбіталей сірки, форму плаского трикутника, кут 120° :

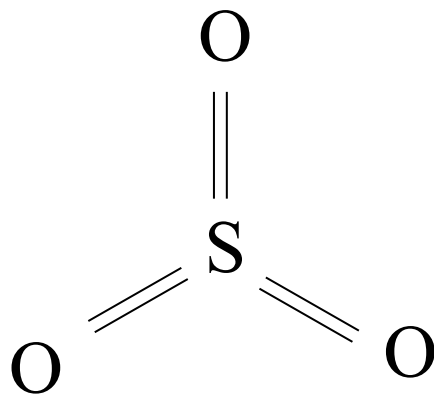



- У вигляді молекул SO₃ існує тільки в газовій фазі, в рідкому стані полімеризується в циклічний тример (SO₃)₃. У кристалічному стані утворюються зигзагоподібні полімерні ланцюги (SO₃)_n. Атомні орбіталі сірки в полімерних сполуках перебувають у стані sp³ – гібридизації, зв'язки спрямовані до вершин тетраедра

Молекули SO₃ схильні до реакцій приєднання :

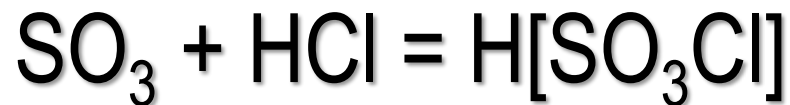

H[SO₃Cl] – (сильна хлорсульфонова кислота)

SO₃

- SO₃ – типовий кислотний оксид, що бурхливо реагує з водою. На повітрі SO₃ димить, взаємодіючи з парами води з утворенням дрібних крапельок сульфатної кислоти :

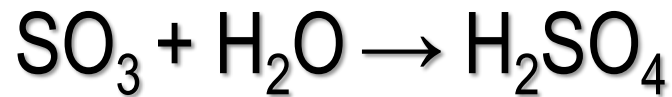

Виявляючи кислотні властивості, SO₃ реагує з основними оксидами, з лугами :

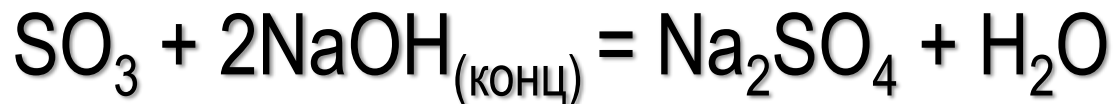
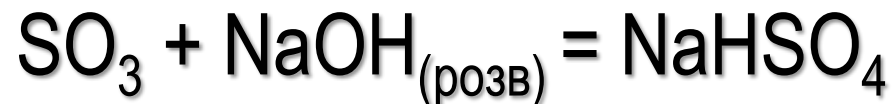
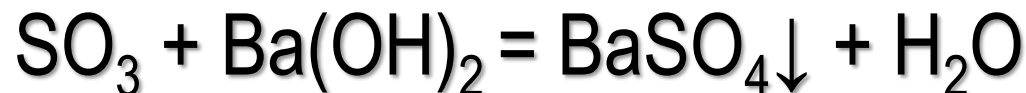



SO₃ термічно нестійкий, при $t > 700^{\circ}\text{C}$ розкладається:

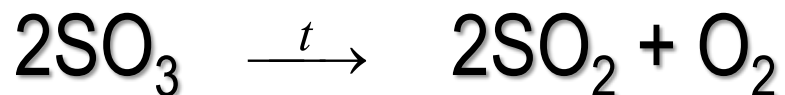

Ступінь окиснення сірки S⁺⁶ – найвища, тому SO₃ є найсильнішим *ОКИСНИКОМ* :

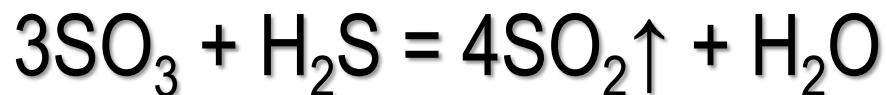
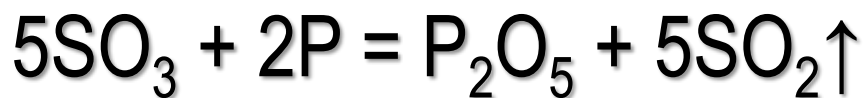

У промисловості SO₃ отримують окисненням SO₂ у присутності каталізатора (Pt або V₂O₅):

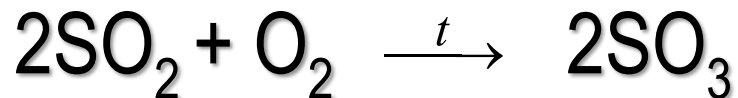

Сульфатна (VI) кислота H_2SO_4

- Безбарвна олійна рідина, дуже гігроскопічна, необмежено змішується з водою.
- Процес розчинення сильно екзотермічний, при нагріванні вище 296°C починає розкладатися на SO_3 та H_2O

Отримання - процес стадійний, I стадія - синтез SO_2 :

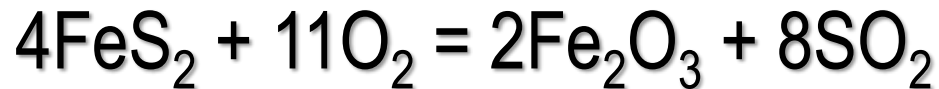
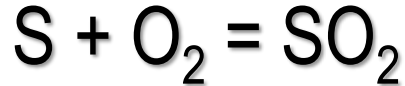

Процес гетерогенний:

- подрібнення залізного колчедану (піриту) - метод «киплячого шару»
- 800°C ; відведення зайвого тепла
- збільшення концентрації кисню у повітрі

II стадія - окислення SO₂.

а) Після очищення, осушення та теплообміну сірчистий газ надходить у контактний апарат, де окислюється в сірчаний ангідрид (450°C – 500°C; у *контактному методі* каталізатор V₂O₅):

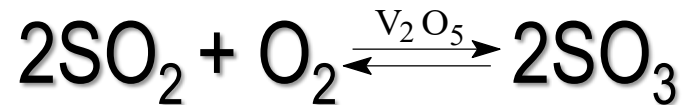

б) У *нітрозному методі* SO₂ окислюють оксидом азоту (IV):

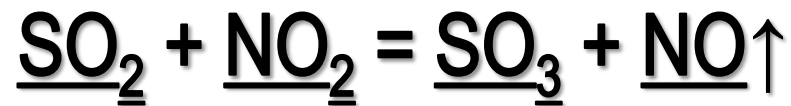

III стадія - поглинання SO_3 концентрованою сульфатною кислотою у поглинальній вежі :

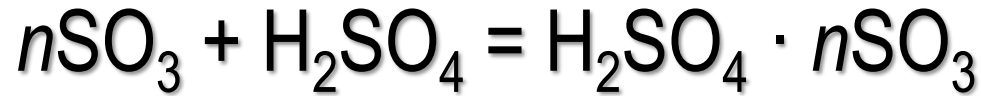

(олеум, $n = 1-3$)

Воду використовувати не можна через утворення туману.

IV стадія

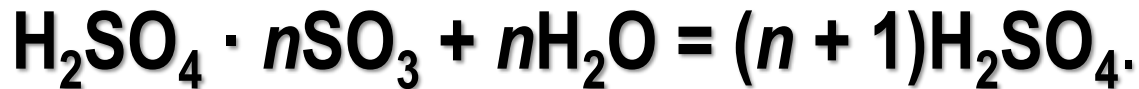

Правило розведення концентрованої сульфатної кислоти (олеуму): при безперервному перемішуванні розчину кислоту вливають у воду.

Розведена H_2SO_4 - неокисна

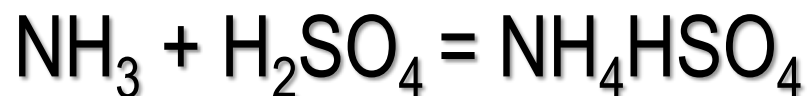
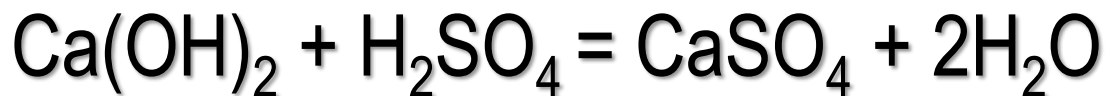
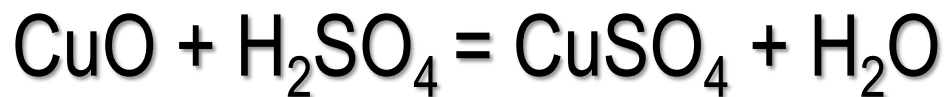
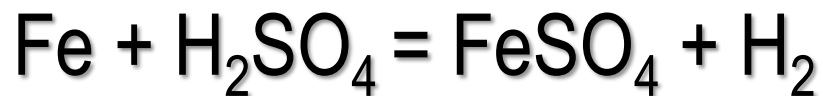

Концентрирована H_2SO_4 - окисна

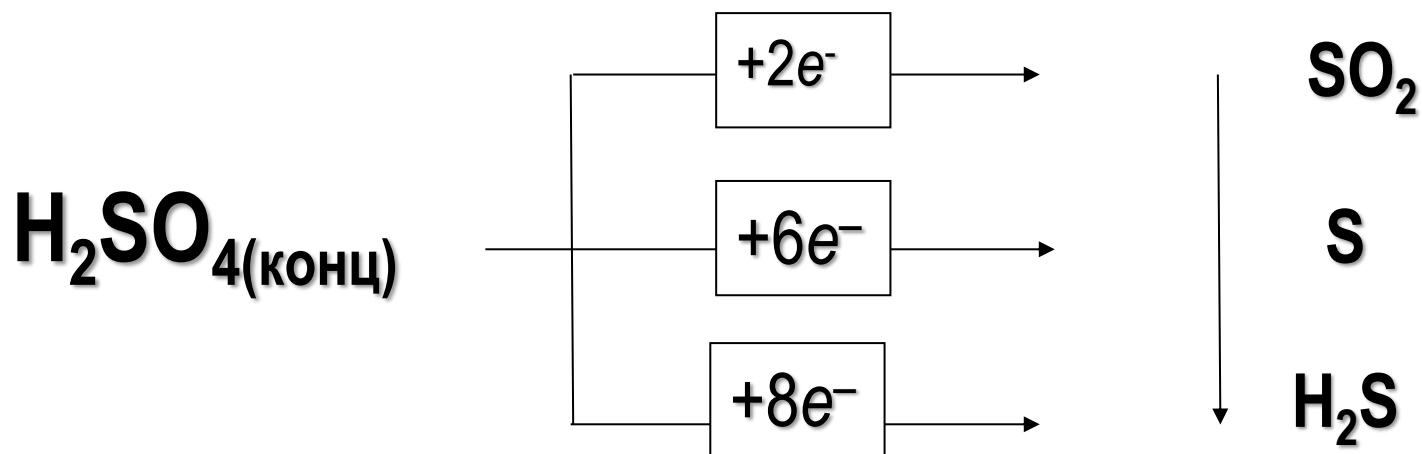

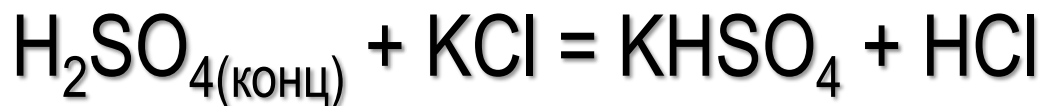
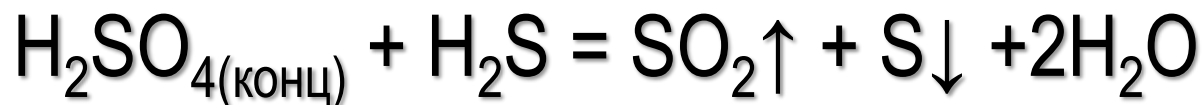
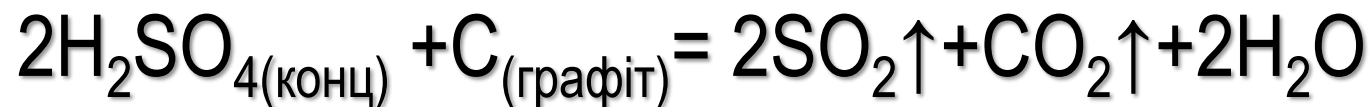
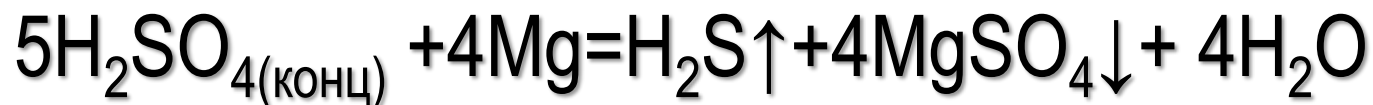

Солі сульфатної кислоти

Більшість солей добре розчиняються у воді. Малорозчинними є сульфати лужноземельних металів, срібла, свинцю, багато сульфатів кристалізуються з розчинів у вигляді кристалогідратів :

$\text{CuSO}_4 \cdot 5\text{H}_2\text{O}$ – мідний купорос

$\text{FeSO}_4 \cdot 7\text{H}_2\text{O}$ – залізний купорос

$\text{Na}_2\text{SO}_4 \cdot 10\text{H}_2\text{O}$ – глауберова сіль

$\text{MgSO}_4 \cdot 7\text{H}_2\text{O}$ – гірка (англійська) сіль

$\text{CaSO}_4 \cdot 2\text{H}_2\text{O}$ – гіпс

Подвійні солі - галуни, наприклад: хромовокалієві галуни $\text{KCr}(\text{SO}_4)_2 \cdot 12\text{H}_2\text{O}$; алюмокалієві галуни $\text{KAl}(\text{SO}_4)_2 \cdot 12\text{H}_2\text{O}$.

Найменшу розчинність має сульфат барію. Утворення BaSO_4 у вигляді білого осаду використовують як **якісну реакцію** на сульфат-іон:

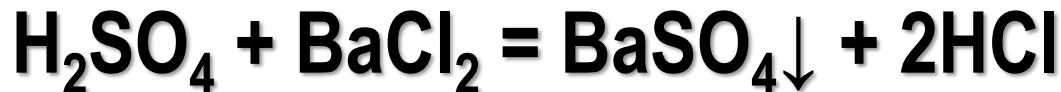
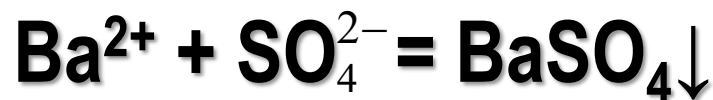

Розкладання сульфатів

Сульфати лужних металів плавляться без розкладання. Сульфати металів середньої активності утворюють відповідні оксиди :



Сульфат заліза (II) розкладається за механізмом внутрішньомолекулярного окиснення-відновлення :



Сульфати найважчих металів розкладаються до металу :



Оксокислоти сульфуру (VI)

Можна розглядати як результат заміщення кисню або гідроксидної групи в молекулі сульфатної кислоти на ізоелектронні частинки.

• При заміщенні в H_2SO_4 кінцевого атома кисню на атом сірки утворюється **тіосульфатна кислота**

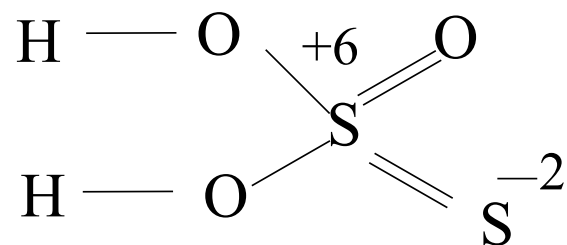
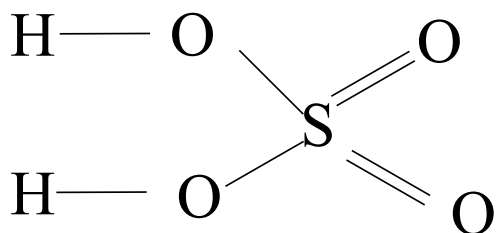

У лабораторії тіосульфати одержують при кип'ятінні розчину сульфїту з порошком сірки:

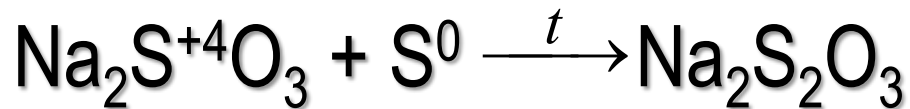

Тіосульфати нестійкі :



Наявність у тіосульфатах S^{-2} надає їм відновні властивості. Тіосульфат натрію використовується для зв'язування хлору :

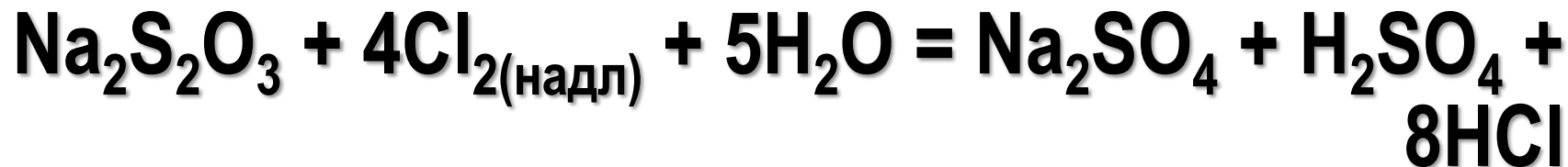
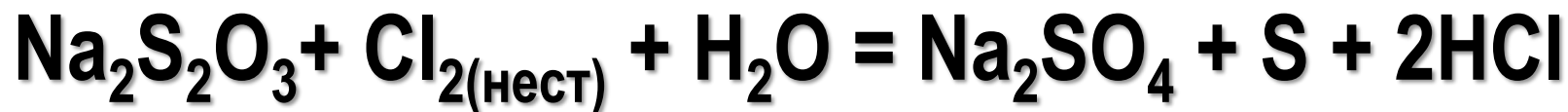

$\text{Na}_2\text{S}_2\text{O}_3 \cdot 5\text{H}_2\text{O}$ (тривіальна назва – гіпосульфїт) використовують для розчинення малорозчинних солей, наприклад бромїду срібла :



$\text{Na}_2\text{S}_2\text{O}_3$ використовується в медицині як протитоксичний засіб при отруєннях сполуками ртуті, свинцю, синильною кислотою та її солями, при цьому утворюються погано розчинні нетоксичні сульфїти або менш отруйні тіоціанати

Na₂S₂O₃ утворює з йодидом безбарвний тетратіонат натрію:

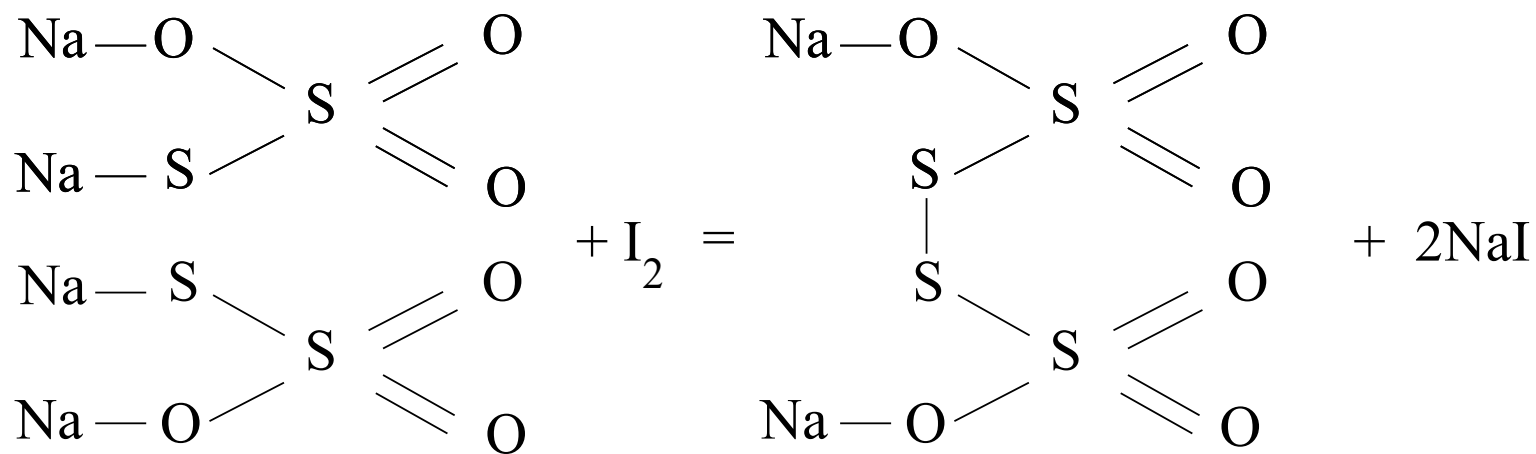
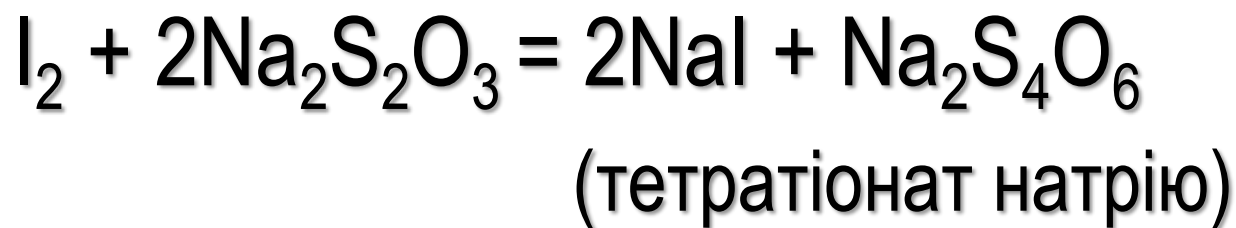

Політіонові кислоти

Склад $\text{H}_2\text{S}_n\text{O}_6$ або $\text{H}_2(\text{O}_3\text{S}-\text{S}_{n-2}-\text{SO}_3)$, де $n = 2 - 22$. До складу політіонових кислот входять зигзагоподібні ланцюги атомів сірки. Назва кислоти та її солей визначається числом атомів сульфура:

$\text{Na}_2\text{S}_6\text{O}_6$ – гексатіонат

$\text{Na}_2\text{S}_5\text{O}_6$ – пентатіонат

$\text{Na}_2\text{S}_4\text{O}_6$ – тетратіонат

$\text{Na}_2\text{S}_2\text{O}_6$ – дітіонат

Політіонові кислоти існують тільки у водних розчинах і повільно розкладаються при зберіганні :

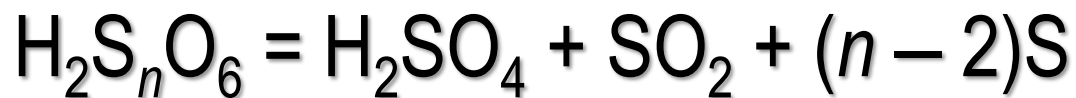

Солі політіонових кислот лужних металів добре розчиняються у воді. У сухому стані досить стійкі, при нагріванні вони розкладаються :

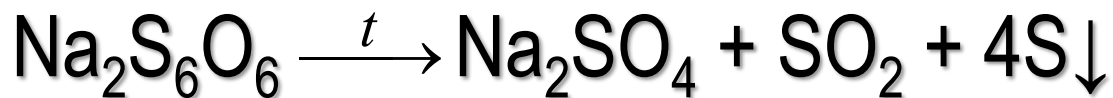

Полісульфатні кислоти

$\text{H}_2\text{SO}_4 \cdot n\text{SO}_3$ ($n = 1 \div 3$) існують у вільному вигляді.
Важкі маслянисті рідини, назва «олеуми»

$\text{H}_2\text{S}_2\text{O}_7$ – дисульфатна ($\text{H}_2\text{SO}_4 \cdot \text{SO}_3$)
 $\text{H}_2\text{S}_3\text{O}_{10}$ – трисульфатна ($\text{H}_2\text{SO}_4 \cdot 2\text{SO}_3$)

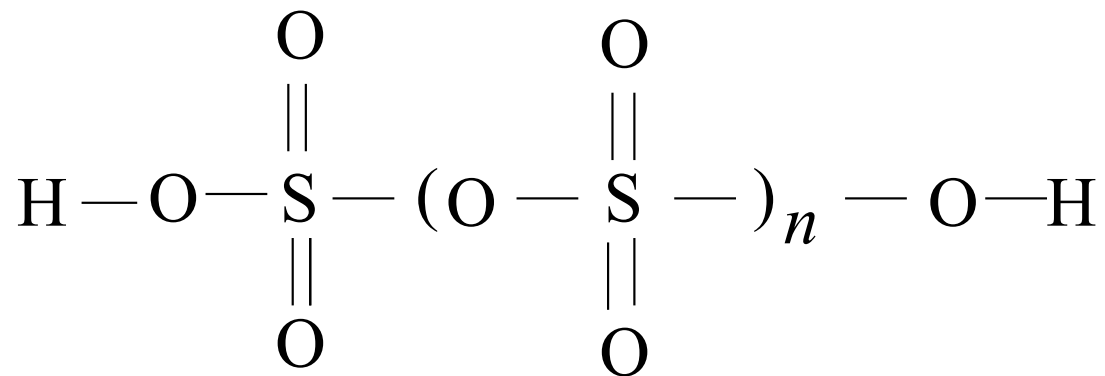

Пероксосульфатні кислоти

характеризуються наявністю у структурі пероксидної групи (–O–O–)

H_2SO_5 – пероксомоносульфатна (мононадсульфатна кислота, кислота **Каро**),

$\text{H}_2\text{S}_2\text{O}_8$ – пероксодисульфатна кислота (двунадсульфатна)

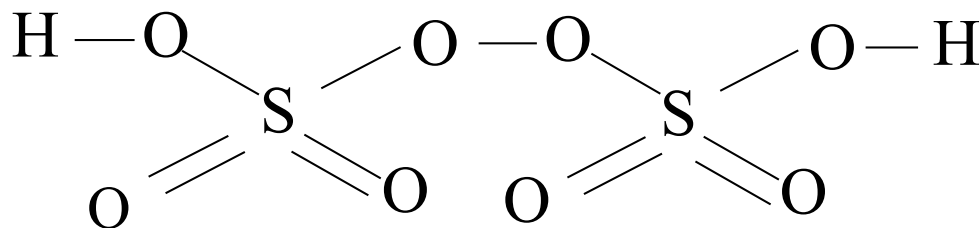
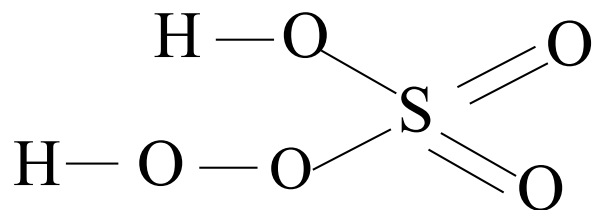

- Кислоти плавляться при нагріванні з розкладанням за температури 47°C (H_2SO_5) та 65°C ($\text{H}_2\text{S}_2\text{O}_8$):



- Водень, пов'язаний з пероксогрупою в H_2SO_5 , на метал не заміщується, кислота є одноосновною. Для H_2SO_5 відомі солі, наприклад KHSO_5 (пероксомоносульфат або кароат калію).

Гідроліз пероксодисульфатної кислоти

- Перебігає у дві стадії :

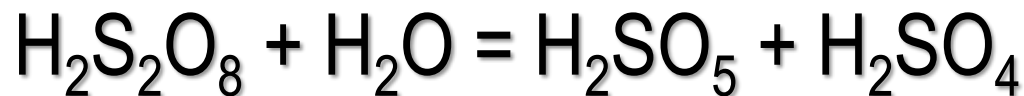

Окисні властивості

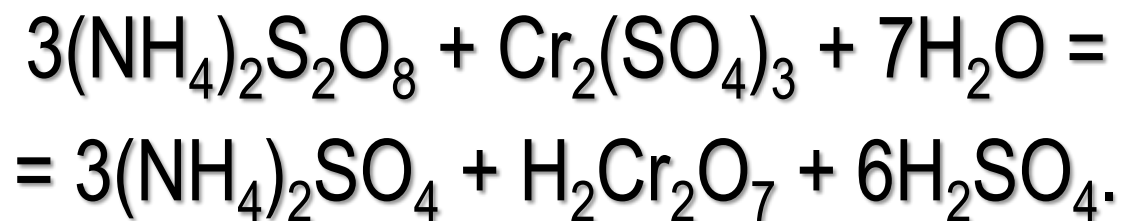
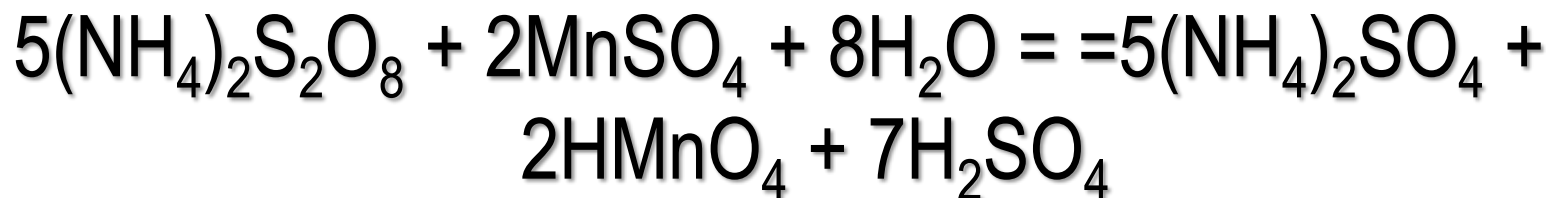

- Стандартний електродний потенціал системи :



Отримання

$\text{H}_2\text{S}_2\text{O}_8$ одержують електролізом холодної концентрованої сульфатної кислоти :



$\text{H}_2\text{S}_2\text{O}_8$ можна отримати дією $\text{H}_2\text{SO}_{4(\text{конц})}$ на пероксодисульфати:

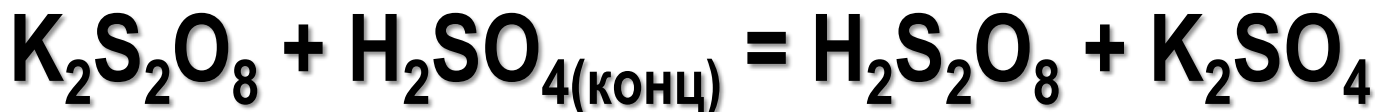

H_2SO_5 отримують дією 100%-го H_2O_2 на $\text{H}_2\text{S}_2\text{O}_8$ або H_2SO_4 :

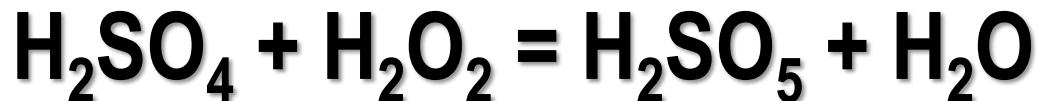

Фтор- (F(OH)SO₂) та хлорсульфонова (Cl(OH)SO₂) кислоти

- При заміщенні гідроксидної групи сірчаної кислоти на ізоелектронні групи (F⁻, Cl⁻) утворюються відповідно фтор- або хлорсульфонова кислоти.
- Практично їх синтезують взаємодією галогеноводневих кислот HF (HCl) з рідким SO₃:

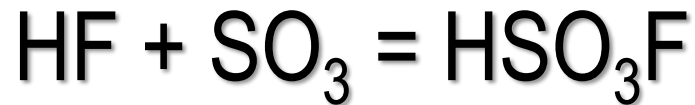

Елементи підгрупи селену

В ряду O – S – Se – Te – Po радіус атомів збільшується, енергія іонізації зменшується, неметалеві властивості елементів зменшуються, а їх металеві властивості зростають.

Se



Te



- У реакціях з азотною кислотою сульфур та селен поводяться як неметали, а полоній – як метал :

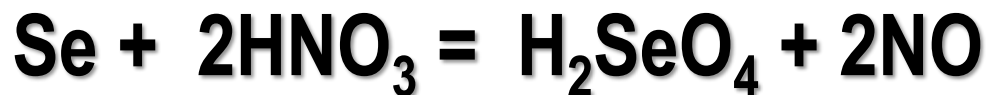
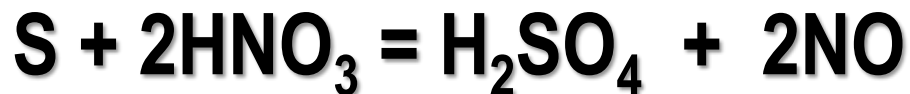

- Se та Te дуже подібні до сульфурі. Горять на повітрі з утворенням діоксидів :

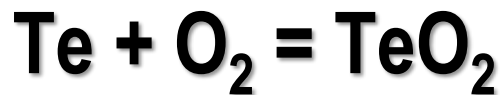
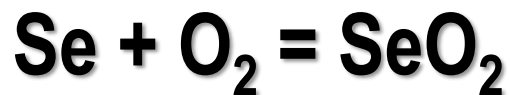

- SeO_2 та TeO_2 – тверді речовини на відміну від SO_2

З воднем

- Частково взаємодіє лише селен, телур безпосередньо з воднем не з'єднується:

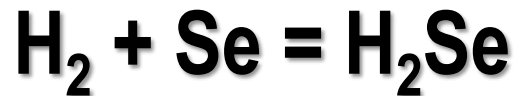

- H_2Se та H_2Te прямою взаємодією не отримують. Вони можуть бути отримані дією розведених кислот на селеніди та телуриди металів :

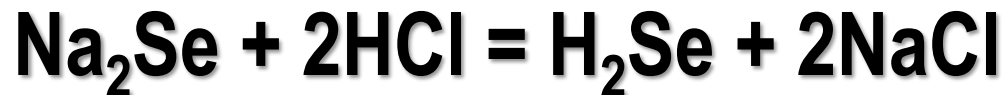
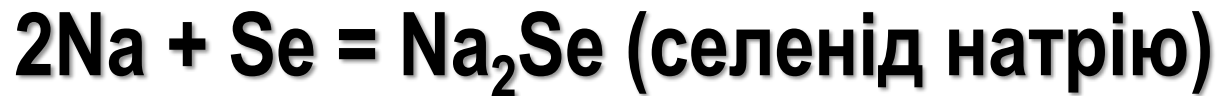

H_2Se та H_2Te

- H_2Se та H_2Te менш стійкі, ніж H_2S , і виявляють сильніші відновні властивості.
- H_2Se та H_2Te за нормальних умов – безбарвні гази з неприємним запахом.
- Селеноводень більш отруйний, а телуководень менш отруйний, ніж сірководень.
- Розчинність у воді H_2Se та H_2Te приблизно така сама, як і H_2S . Водні розчини цих сполук виявляють кислотні властивості.

	H₂O	H₂S	H₂Se	H₂Te
Довжина зв'язку E–H, нм	0,0957	0,1336	0,146	0,169
E_{E-H} , кДж/моль	463	347	276	238
Кут H–E–H, °	104,5	92,1	91	90
$\Delta G^{\circ}_{f,298}$, кДж/моль	–237,24	–33,8	19,7	85,07
$t_{пл}$, °C	0,0	–85,6	–65,7	–51
$t_{кип}$, °C	100,0	–60,3	–41,4	–2
$K_{дис 1}$	$1,8 \cdot 10^{-16}$	$8,91 \cdot 10^{-8}$	$1,29 \cdot 10^{-4}$	$2,5 \cdot 10^{-3}$
$K_{дис 2}$	–	$1 \cdot 10^{-14}$	$1,00 \cdot 10^{-11}$	$6,76 \cdot 10^{-13}$

С водою та розведеними кислотами

- Селен не взаємодіє.
- Теллур взаємодіє з водою навіть за звичайних умов, а полоній взаємодіє із соляною кислотою :

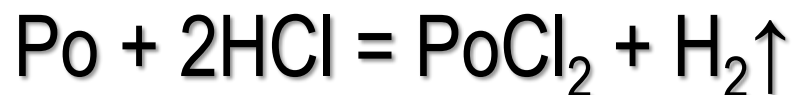
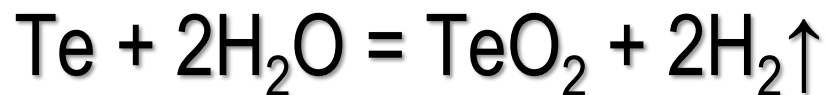

З лугами

- У киплячих водних розчинах лугів селен і теллур, подібно до сульфура, повільно розчиняються (диспропорціонують):



Кисневі сполуки

- SeO_2 та TeO_2 утворюються при згорянні селену та телуру на повітрі, при випалюванні селенідів та телуридів, при спалюванні водневих сполук цих елементів :

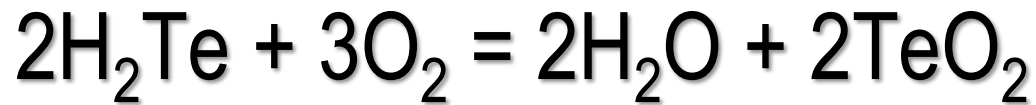
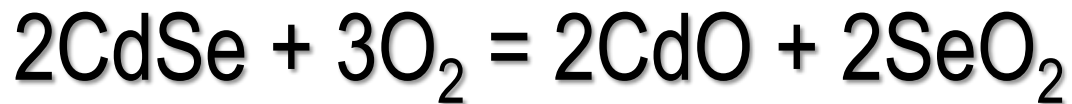

- SeO_2 та TeO_2 – безбарвні кристалічні речовини, що виявляють властивості кислотних оксидів. Їм відповідають селениста (H_2SeO_3) та теллуриста (H_2TeO_3) кислоти.

- SeO_2 розчиняється у воді, TeO_2 з водою не взаємодіє :



- H_2SeO_3 виділено у вільному стані, H_2TeO_3 отримують непрямым шляхом, у вільному вигляді не отримана, існує тільки у водних розчинах у вигляді полімеру $\text{TeO}_2 \cdot n\text{H}_2\text{O}$.

$\text{SO}_2 - \text{SeO}_2 - \text{TeO}_2 - \text{PoO}_2$

- У ряді відбувається ослаблення кислотних властивостей та посилення основних властивостей.
- TeO_2 можна розчинити в розчині лугу, як і SO_2 , SeO_2 :

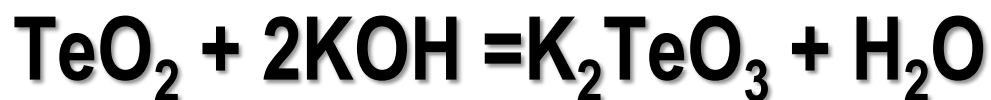

- PoO_2 з лугами взаємодіє лише при сплавленні, але взаємодіє з кислотами, виявляючи основні властивості :

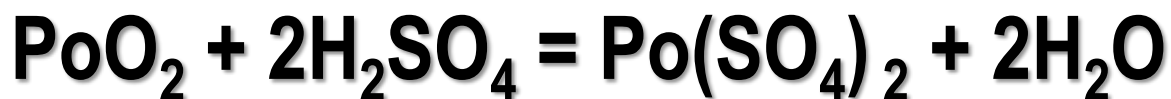

$\text{H}_2\text{SO}_3 - \text{H}_2\text{SeO}_3 - \text{H}_2\text{TeO}_3$

- У ряді кислотні властивості слабшають.
- Сполуки S^{+4} переважно виявляють **відновні** властивості, Se^{+4} та Te^{+4} виявляють головним чином **окисні** властивості :

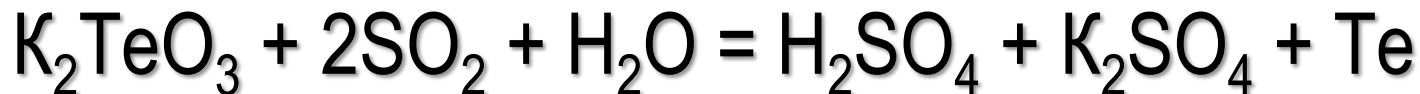
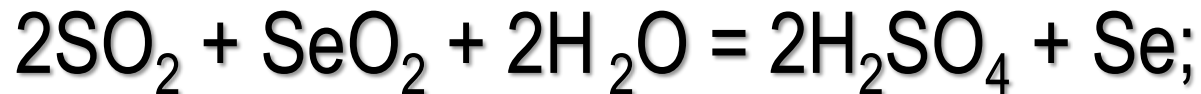

SeO₃

- SeO₃ одержують при взаємодії селенату натрію з надлишком SO₃:

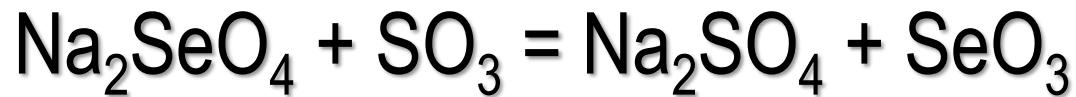

- SeO₃ – безбарвна кристалічна речовина, що добре розчиняється у воді з утворенням селенової кислоти:



Селенова та теллурова кислоти

- Безбарвні кристалічні речовини добре розчинні у воді. Вільна теллурова кислота зазвичай виділяється у вигляді кристалогідрату $\text{H}_2\text{TeO}_4 \cdot 2\text{H}_2\text{O}$ або H_6TeO_6 .
- В ортотелурової кислоти атоми водню можуть частково або повністю заміщатися атомами металів (K_6TeO_6). Селенова кислота за силою близька до сульфатної кислоти, водний розчин телурової кислоти виявляє властивості слабкої кислоти.

$\text{H}_2\text{SO}_4 - \text{H}_2\text{SeO}_4 - \text{H}_2\text{TeO}_4 (\text{H}_6\text{TeO}_6)$

- У ряді кислотні властивості слабшають
- Селенова кислота менш стійка, ніж сульфатна кислота, тому $\text{H}_2\text{SeO}_{4\text{конц}}$ сильніший окисник, ніж $\text{H}_2\text{SO}_{4\text{конц}}$.
- Окисні властивості телурової кислоти слабші, ніж у сульфатної кислоти.
- Селенова кислота обвуглює органічні речовини. $\text{H}_2\text{SO}_{4\text{конц}}$ не окиснює концентровану соляну кислоту.



- Селенова кислота окислює HCl із виділенням вільного хлору :

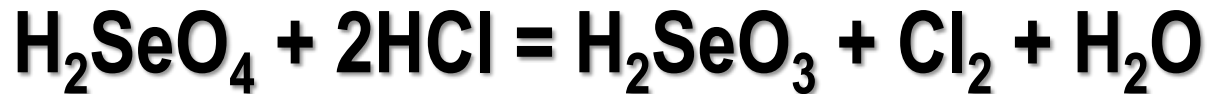

- За рахунок виділення атомарного хлору суміш селенової та соляної кислот розчиняє золото та платину.
- Золото не розчиняється в гарячій сульфатній кислоті, безводна гаряча селенова кислота розчиняє його :





- При нагріванні ортотелурова кислота розкладається :



(при нагріванні до 300°C);



(при нагріванні > 300°C).

TeO₃

- TeO₃ – порошок жовтого кольору, не розчиняється у воді, у розбавлених розчинах кислот та лугів
- розчиняється лише у концентрованих водних розчинах лугів :

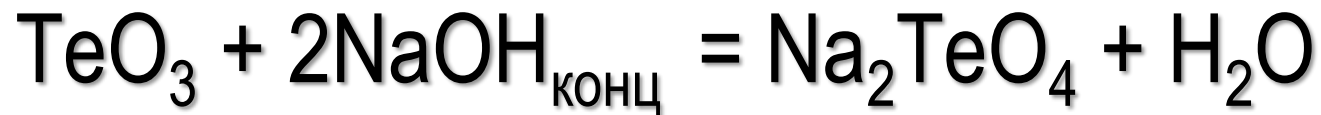

Використання елементів та їх сполук

Сполуки кисню та сульфуру знаходять настільки широке використання, що перелічити навіть найважливіші сполуки дуже складно. Кисень у великих кількостях потрібен при виробництві сталі, а сульфатну кислоту використовують, наприклад, у хімічній промисловості й автомобільних кислотних акумуляторах.

Селен, телур.

- На виготовлення чутливих фотоелементів для множинної техніки йде біля 30% Se і 15% Te.
- Металургія споживає близько 10% Se і більше 55% Te для виробництва різних сплавів спеціального призначення.
- 35% Se використовують у виробництві скла для корекції кольору маси.
- 5% Se йде на виробництво харчових добавок та лікарських препаратів.