

МІНІСТЕРСТВО ОСВІТИ І НАУКИ УКРАЇНИ
Національний технічний університет
"Харківський політехнічний інститут"



ЗАТВЕРДЖУЮ

Ректор НТУ «ХПІ»
Євген СОКОЛ

» квітня _____ 2025 р.

**ОСВІТНЬО-ПРОФЕСІЙНА ПРОГРАМА
«МЕНЕДЖМЕНТ ОРГАНІЗАЦІЙ І АДМІНІСТРУВАННЯ»**

Першого (бакалаврського) рівня вищої освіти
за спеціальністю **D3 – Менеджмент**
галузі знань **D – Бізнес, адміністрування та право**
кваліфікація **бакалавр менеджменту**

**ЗАТВЕРДЖЕНО
ВЧЕНОЮ РАДОЮ НТУ «ХПІ»**

Голова Вченої ради
Євген СОКОЛ

Протокол № 4
від «28» березня _____ 2025 р.

Харків 2025 р.

ЛИСТ ПОГОДЖЕННЯ
освітньо-професійної програми «Менеджмент організацій і адміністрування»

| | |
|---------------------|--|
| Рівень вищої освіти | Перший (бакалаврський) |
| Галузь знань | D Бізнес, адміністрування та право |
| Спеціальність | D3 «Менеджмент» |
| Програма | Менеджмент організацій і адміністрування |
| Кваліфікація | Бакалавр менеджменту |

СХВАЛЕНО

Робоча група зі спеціальності
«Менеджмент»
Гарант освітньої програми

Олена ЛІНЬКОВА
«20» березня 2025 р.

РЕКОМЕНДОВАНО

Методичною радою НТУ «ХПІ»
Заступник голови методичної ради

Руслан МИГУЩЕНКО
«26» березня 2025 р.

ПОГОДЖЕНО

Завідувачка кафедри менеджменту

Наталія ШМАТЬКО
«20» березня 2025 р.

ПОГОДЖЕНО

Директор Навчально-наукового інституту
Економіки, менеджменту і міжнародного
бізнесу

Тарас ДАНЬКО
«25» березня 2025 р.

ПОГОДЖЕНО

Здобувач (член робочої групи ОП)

група БЕМ-521а

Анастасія РОЖКО
«20» березня 2025 р.

ЗАТВЕРДЖЕНО ТА НАДАНО ЧИННОСТІ

Наказом ректора Національного технічного університету «Харківський
політехнічний інститут» від «02» квітня 2025 р. № 111/04.

*Ця освітньо-професійна програма не може бути повністю або частково
відтворена, тиражована та розповсюджена без дозволу Національного технічного
університету «Харківський політехнічний інститут».*

РЕЦЕНЗЕНТИ

Продуктивні зауваження та відгуки на проект освітньо-професійної програми одержано від:

1. Сергій ЗАХАРЧЕНКОВ, директор ТОВ «САНГИГ»
2. Ірина КІНАШ, д.е.н., проф., завідувачка кафедри менеджменту і адміністрування Івано-Франківського національного технічного університету нафти і газу

РЕЦЕНЗІЯ

на освітньо-професійну програму «Менеджмент організацій і адміністрування»
підготовки здобувачів вищої освіти першого (бакалаврського) рівня
за спеціальністю D3 – Менеджмент
галузі знань D – Бізнес, адміністрування та право
кваліфікація бакалавр менеджменту
що реалізується у Національному технічному університеті
«Харківський політехнічний інститут»

Освітньо-професійна програма, яка надана на рецензування концентрує увагу на формуванні відповідних професійних компетентностей здобувачів вищої освіти першого рівня. Компоненти освітньо-професійної програми розраховані на набуття здобувачами нових професійних знань і їх використання у подальшій професійній діяльності в галузі менеджменту. Курс навчання здобувачів розподілений за дисциплінами загальної, спеціальної (фахової), практичної підготовки та за дисциплінами зі спеціальності «Менеджмент». Для практичної діяльності важливу роль мають такі дисципліни, як Основи підприємництва, Економічна інформатика, Мікроекономіка, Економічна статистика, Фінанси, Маркетинг, Основи менеджменту, Міжнародний бізнес, Управління персоналом, Управління інноваціями, Стратегічне управління, Операційний менеджмент.

Сучасні потреби на ринку праці у фахівцях зі спеціальності «Менеджмент» займають лідируючі позиції, як результат, програма розрахована на проходження здобувачами якісної підготовки, що в подальшому відкриває можливості здійснення практичної фахової діяльності у галузі менеджменту.

Вважаю, що освітньо-професійна програма «Менеджмент організацій і адміністрування» за спеціальністю D3 – Менеджмент відповідає актуальним запитам роботодавців підприємств широкого спектру галузей економіки та рекомендується до подальшого здійснення на базі кафедри менеджменту, Національного технічного університету «Харківський політехнічний інститут».

З повагою

Директор ТОВ «САНГИГ»



Захарченков С.П.

РЕЦЕНЗІЯ
на освітньо-професійну програму
«Менеджмент організацій і адміністрування»
підготовки здобувачів вищої освіти першого (бакалаврського) рівня
за спеціальністю D3 – Менеджмент
галузі знань D – Бізнес, адміністрування та право
кваліфікація бакалавр менеджменту,
що реалізується у Національному технічному університеті
«Харківський політехнічний інститут»

Освітньо-професійна програма «Менеджмент організацій і адміністрування» підготовки здобувачів вищої освіти першого (бакалаврського) рівня за спеціальністю D3 – Менеджмент в Національному технічному університеті «Харківський політехнічний інститут» є цілком збалансованою та відповідає сучасним вимогам галузі – бізнес, адміністрування та право. Програма забезпечує здобувачів вищої освіти необхідні професійні знання та навички для успішної кар'єри в управлінні організаціями. Курс навчання здобувачів розподілений за дисциплінами загальної, спеціальної (фахової), практичної підготовки та за дисциплінами зі спеціальності «Менеджмент». У межах практичної значущості хочемо відзначити дисципліни, які відіграють важливу роль, зокрема: «Основи підприємництва», «Маркетинг», «Основи менеджменту», «Міжнародний бізнес», «Управління персоналом», «Управління інноваціями», «Стратегічне управління».

Програма дозволяє здобувачам вищої освіти розвивати інтегральну компетентність, що є важливим фактором для розв'язання складних завдань та проблем у сфері менеджменту, а також дозволяє формувати компетентності, необхідні для виконання спеціалістами управлінських функцій в багатьох сферах. Звертаємо увагу на наповнення освітньо-професійної програми сучасними дисциплінами.

У межах рекомендації, пропонуємо звернути увагу на вивчення питань пов'язаних з психологічними аспектами управлінської діяльності й розглянути можливість вивчення здобувачами освіти питань психологічного напрямку в менеджменті. Це може підсилити навички управління персоналом, комунікації та лідерства майбутніх випускників.

Вважаємо, що освітньо-професійна програма «Менеджмент організацій і адміністрування» за спеціальністю D3 – Менеджмент відповідає актуальним запитам роботодавців та може бути використана в освітньому процесі для підготовки здобувачів вищої освіти на першому (бакалаврському) рівні в Національному технічному університеті «Харківський політехнічний інститут».

Завідувачка кафедри менеджменту
та адміністрування Івано-Франківського
національного технічного університету
нафти і газу, д.е.н., проф.



Ірина КІВАШ

| | |
|------------------------|-------------|
| Підпис(и) | Ірина КІВАШ |
| Посаду | В.Хомин |
| Учений секретар МЕНТНГ | |
| № | 20 |

ПЕРЕДМОВА

Відповідає Стандарту вищої освіти зі спеціальності D3 «Менеджмент» для першого (бакалаврського) рівня (наказ МОН №1165 від 29.10.2018) та Постанови КМУ № 734 від 21.06.2024 р. «Про затвердження Порядку проведення базової загальновійськової підготовки громадян України, які здобувають вищу освіту, та поліцейських»

Розроблено робочою групою ОП «Менеджмент організацій і адміністрування»
Навчально-наукового інституту Навчально-наукового інституту економіки, менеджменту і міжнародного бізнесу
Національного технічного університету «Харківський політехнічний інститут»

Гарант освітньої програми – Лінькова Олена Юріївна, кандидат економічних наук,
доцент кафедри менеджменту

Члени робочої групи

1. Яценко Ольга Миколаївна, кандидат педагогічних наук, доцент кафедри менеджменту
2. Солопун Наталія Миколаївна, кандидат економічних наук, доцент, доцент кафедри менеджменту
3. Рожко Анастасія Олександрівна, студентка програми

І. ПРОФІЛЬ ОСВІТНЬОЇ ПРОГРАМИ ЗА СПЕЦІАЛЬНІСТЮ D3 – МЕНЕДЖМЕНТ

| 1 – Загальна інформація | |
|--|--|
| Вищий навчальний заклад та структурний підрозділ | Національний технічний університет «Харківський політехнічний інститут», навчально-науковий інститут економіки, менеджменту і міжнародного бізнесу, кафедра менеджменту |
| Ступінь вищої освіти та назва кваліфікації мовою оригіналу | Бакалавр, бакалавр менеджменту |
| Форма навчання | Інституційна (очна, денна), заочна, дистанційна |
| Професійна кваліфікація | Професійний стандарт відсутній Професійна кваліфікація не присвоюється |
| Офіційна назва освітньої програми | Освітньо-професійна програма «Менеджмент організацій і адміністрування» |
| Назва спеціалізацій | Спеціалізація відсутня |
| Тип диплому та обсяг освітньої програми | Диплом бакалавра, одиничний, 240 кредитів ЄКТС, термін навчання - 3 роки 10 місяців |
| Наявність акредитації | Центральне агентство з оцінювання і акредитації (Німеччина) (the Central Evaluation and Accreditation Agency (ZEvA) Сертифікат про акредитацію ZEvA IP-0571-1/3 від 18.01.2024 07.11.2023 термін дії до 30.09.2030, зареєстрований в НАЗЯВО, протокол № 9(59) від 16.04.2024 р. |
| Цикл/рівень | перший (бакалаврський) рівень вищої освіти, НРК – 6 рівень, QF-LLL – 6 рівень, FQЕНЕА – перший цикл |
| Передумови | для здобуття освітнього ступеня «бакалавр» можуть вступати особи, які здобули повну загальну середню освіту або освітній ступінь «молодший бакалавр», фаховий «молодший бакалавр», ОКР «молодший спеціаліст» |
| Мова викладання | Українська / англійська |
| Термін дії освітньої програми | Відповідно до терміну дії сертифікату. Переглядається щорічно |
| Інтернет – адреса постійного розміщення опису освітньої програми | https://blogs.kpi.kharkov.ua/v2/quality/dokumenty/diyuchy-osvitni-programy/osvitnij-riven-bakalavr/ https://blogs.kpi.kharkov.ua/v2/quality/dokumenty/diyuchy-osvitni-programy/osvitnij-riven-bakalavr/vstup-2025-2026-navchalnogo-roku/ |
| 2 – Мета освітньої програми | |
| Підготувати фахівців, здатних здійснювати ефективне управління організаціями різних форм власності та сфер діяльності, приймати обґрунтовані управлінські рішення за умов динамічного зовнішнього середовища, забезпечувати розвиток, конкурентоспроможність. Метою програми є формування у здобувачів: знань, вмінь, навичок з планування, організації, мотивації, контролю; аналітичних, комунікаційних, лідерських компетентностей, необхідних для управління сучасними організаційними системами. Освітня програма надає можливості для побудови кар'єри в сфері менеджменту організацій, зокрема на посадах менеджера середньої ланки, підприємця, керівника проєктів, консультанта з управління тощо. Водночас вона формує академічну основу для подальшого навчання на другому (магістерському) рівні в різних економічних галузях. | |

| 3 – Характеристика освітньої програми | |
|---|--|
| Предметна область (галузь знань, спеціальність) | <p>Галузь знань: D Бізнес, адміністрування та право</p> <p>Спеціальність: D 3 Менеджмент</p> <p>Спеціалізація: відсутня</p> <p>Об’єкт вивчення: Управління організаціями та їх підрозділами</p> <p>Цілі навчання: Підготовка фахівців, здатних вирішувати практичні проблеми та складні спеціалізовані задачі, що характеризуються комплексністю та невизначеністю умов, у сфері управління організаціями та їх підрозділами.</p> <p>Теоретичний зміст предметної області: Теоретичний зміст предметної області: парадигми, закони, закономірності, принципи, історичні передумови розвитку менеджменту; концепції системного, ситуаційного, адаптивного, партисипативного, антикризового, інноваційного, проектного менеджменту тощо; функції, методи, технології та управлінські рішення у менеджменті.</p> <p>Методи, методики та технології: Загальнонаукові та специфічні методи дослідження (розрахунково-аналітичні, економіко-статистичні, економію-математичні, експертною оцінювання, фактологічні, соціологічні, документальні, балансові тощо); методи реалізації функцій менеджменту (методи маркетингових досліджень; методи економічної діагностики; методи прогнозування і планування; методи проектування організаційних структур управління; методи мотивування; методи контролювання; методи оцінювання соціальної, організаційної та економічної ефективності в менеджменті тощо). Методи менеджменту (адміністративні, економічні, соціально-психологічні, технологічні); технології обґрунтування управлінських рішень (економічний аналіз, імітаційне моделювання, дерево рішень тощо).</p> <p>Інструменти та обладнання: Сучасне інформаційно-комунікаційне обладнання, інформаційні системи та програмні продукти, що застосовуються в менеджменті.</p> |
| Орієнтація освітньої програми | Освітньо-професійна програма з прикладною орієнтацією. Професійні акценти: формування здатності здійснювати менеджерську, адміністративну, підприємницьку, аналітичну діяльність з використанням сучасних підходів і методів управління бізнесом. |
| Основний фокус освітньої програми | Загальна освіта за спеціальністю D 3 «Менеджмент». Ключові слова: менеджмент, організація, бізнес, управління персоналом, стратегічне управління, планування, проектування, підприємництво. |
| Особливості програми | Програма ґрунтується на парадигмах, законах, закономірностях, принципах, історичних передумовах розвитку менеджменту бізнес-систем, і націлена на підготовку фахівців, здатних до розробки та прийняття управлінських рішень в різних організаціях. Програма реалізується українською / англійською мовами, надає можливість академічної мобільності на основі двосторонніх договорів між Університетом прикладних наук Райн-Вааль (Німеччина); Університет Сапієнца, (Рим, Італія). |

| 4 – Придатність випускників до працевлаштування та подальшого навчання | |
|---|---|
| Придатність до працевлаштування | <p>Випускники можуть працювати за такими групами професій (згідно з Національним класифікатором професій ДК 003:2010):</p> <p>343 Технічні фахівці в галузі управління 3434 Допоміжний персонал у сфері статистики та математики 3435 Організатори діловодства 3436 Помічники керівників 3436.1 Помічники керівників підприємств, установ та організацій 3436.2 Помічники керівників виробничих та інших основних підрозділів 3436.3 Помічники керівників малих підприємств без апарату управління 3436.9 Інші помічники 3439 Інші технічні фахівці в галузі управління</p> <p>Відповідно до International Standard Classification of Occupations 2008 (ISCO-08)</p> <p>24 Business and Administration Professionals 242 Administration Professionals 2421 Management and Organization Analysts 2422 Policy Administration Professionals 2423 Personnel and Careers Professionals 2424 Training and Staff Development Professionals 33 Business and Administration Associate Professionals 332 Sales and Purchasing Agents and Brokers 333 Business Services Agents 334 Administrative and Specialized Secretaries</p> |
| Академічні права випускників | Можливе подальше продовження освіти за другим (магістерським) рівнем вищої освіти, а також підвищення кваліфікації і отримання додаткової післядипломної освіти |
| 5 – Викладання та оцінювання | |
| Викладання та навчання | Студентоцентроване навчання, проблемно-орієнтоване навчання, самонавчання, навчання на основі досліджень. Викладання проводиться у формі лекцій, семінарів, практичних занять, тренінгів, консультацій, самостійного вивчення, виконання індивідуальних завдань та проєктів на основі опрацювання навчальної, методичної, наукової літератури, даних щодо діяльності бізнес-структур, використання мережі Інтернет |
| Оцінювання | Рейтингова система оцінювання, накопичувальна система балів протягом семестру презентації, проєктна робота, заліки, екзамени відповідно до силабусів освітніх компонентів, захист звітів з практик, публічний захист кваліфікаційної бакалаврської роботи. |
| 6 – Програмні компетентності | |
| Інтегральна компетентність | Здатність розв'язувати складні спеціалізовані задачі та практичні проблеми, які характеризуються комплексністю і невизначеністю умов, у сфері менеджменту або у процесі навчання, що передбачає застосування теорій та методів соціальних та поведінкових наук. |

| | |
|---|---|
| <p>Загальні компетентності</p> | <p>ЗК01. Здатність реалізувати свої права і обов'язки як члена суспільства, усвідомлювати цінності громадянського (демократичного) суспільства та необхідність його сталого розвитку, верховенства права, прав і свобод людини і громадянина.</p> <p>ЗК02. Здатність зберігати та примножувати моральні, культурні, наукові цінності та примножувати досягнення суспільства на основі розуміння історії та закономірностей розвитку предметної області, її місця у загальній системі знань про природу і суспільство та у розвитку суспільства, техніки і технологій, використовувати різні види та форми рухової активності для активного відпочинку та ведення здорового способу життя.</p> <p>ЗК03. Здатність до абстрактного мислення, аналізу, синтезу.</p> <p>ЗК04. Здатність застосовувати знання у практичних ситуаціях.</p> <p>ЗК05. Знання та розуміння предметної області та розуміння професійної діяльності.</p> <p>ЗК06. Здатність спілкуватися державною мовою як усно, так і письмово.</p> <p>ЗК07. Здатність спілкуватися іноземною мовою.</p> <p>ЗК08. Навички використання інформаційних і комунікаційних технологій.</p> <p>ЗК09. Здатність вчитися і оволодівати сучасними знаннями.</p> <p>ЗК10. Здатність до проведення досліджень на відповідному рівні.</p> <p>ЗК11. Здатність до адаптації та дії в новій ситуації.</p> <p>ЗК12. Здатність генерувати нові ідеї (креативність).</p> <p>ЗК13. Цінування та повага різноманітності та мультикультурності.</p> <p>ЗК14. Здатність працювати у міжнародному контексті.</p> <p>ЗК15. Здатність діяти на основі етичних міркувань (мотивів).</p> <p>ЗК16. Здатність ухвалювати рішення та діяти, дотримуючись принципу неприпустимості корупції та будь-яких інших проявів недоброчесності.</p> |
| <p>Спеціальні (фахові) компетентності спеціальності</p> | <p>СК01. Здатність визначати та описувати характеристики організації.</p> <p>СК02. Здатність аналізувати результати діяльності організації, зіставляти їх з факторами впливу зовнішнього та внутрішнього середовища.</p> <p>СК03. Здатність визначати перспективи розвитку організації.</p> <p>СК04. Вміння визначати функціональні області організації та зв'язки між ними.</p> <p>СК05. Здатність управляти організацією та її підрозділами через реалізацію функцій менеджменту.</p> <p>СК06. Здатність діяти соціально відповідально і свідомо.</p> <p>СК07. Здатність обирати та використовувати сучасний інструментарій менеджменту.</p> <p>СК08. Здатність планувати діяльність організації та управляти часом.</p> <p>СК09. Здатність працювати в команді та налагоджувати міжособистісну взаємодію при вирішенні професійних завдань.</p> <p>СК10. Здатність оцінювати виконувані роботи, забезпечувати їх якість та мотивувати персонал організації.</p> |

| | |
|---|--|
| | <p>СК11. Здатність створювати та організовувати ефективні комунікації в процесі управління.</p> <p>СК12. Здатність аналізувати й структурувати проблеми організації, формувати обґрунтовані рішення.</p> <p>СК13. Розуміти принципи і норми права та використовувати їх у професійній діяльності.</p> <p>СК14. Розуміти принципи психології та використовувати їх у професійній діяльності.</p> <p>СК15. Здатність формувати та демонструвати лідерські якості та поведінкові навички.</p> <p><i>Компетентності, додатково визначені цією освітньою програмою</i></p> <p>СК16. Здатність виявляти та аналізувати проблеми організації, формувати обґрунтовані рішення організаційної діяльності, операційних стратегій та організаційної поведінки.</p> |
| 7 – Програмні результати навчання | |
| <p>Програмні результати навчання за спеціальністю</p> | <p>ПР01. Знати свої права і обов'язки як члена суспільства, усвідомлювати цінності громадянського суспільства, верховенства права, прав і свобод людини і громадянина в Україні.</p> <p>ПР02. Зберігати моральні, культурні, наукові цінності та примножувати досягнення суспільства, використовувати різні види та форми рухової активності для ведення здорового способу життя.</p> <p>ПР03. Демонструвати знання теорій, методів і функцій менеджменту, сучасних концепцій лідерства.</p> <p>ПР04. Демонструвати навички виявлення проблем та обґрунтування управлінських рішень.</p> <p>ПР05. Описувати зміст функціональних сфер діяльності організації.</p> <p>ПР06. Виявляти навички пошуку, збирання та аналізу інформації, розрахунку показників для обґрунтування управлінських рішень.</p> <p>ПР07. Виявляти навички організаційного проектування.</p> <p>ПР08. Застосовувати методи менеджменту для забезпечення ефективності діяльності організації.</p> <p>ПР09. Демонструвати навички взаємодії, лідерства, командної роботи.</p> <p>ПР10. Мати навички обґрунтування дієвих інструментів мотивування персоналу організації.</p> <p>ПР11. Демонструвати навички аналізу ситуації та здійснення комунікації у різних сферах діяльності організації.</p> <p>ПР12. Оцінювати правові, соціальні та економічні наслідки функціонування організації.</p> <p>ПР13. Спілкуватись в усній та письмовій формі державною та іноземною мовами.</p> <p>ПР14. Ідентифікувати причини стресу, адаптувати себе та членів команди до стресової ситуації, знаходити засоби до її нейтралізації.</p> <p>ПР15. Демонструвати здатність діяти соціально відповідально та громадсько свідомо на основі етичних міркувань (мотивів), повагу до різноманітності та між культурності.</p> |

| | |
|--|--|
| | <p>ПР16. Демонструвати навички самостійної роботи, гнучкого мислення, відкритості до нових знань, бути критичним і самокритичним.</p> <p>ПР17. Виконувати дослідження індивідуально та/або в групі під керівництвом лідера.</p> <p><i>Програмні результати, додатково визначені цією освітньою програмою</i></p> <p>ПР18. Виявляти навички ідентифікації та аналізу проблеми організації, прийняття обґрунтованих організаційних рішень, розробки операційних стратегій і організаційної поведінки.</p> |
| 8 – Ресурсне забезпечення реалізації програми | |
| Кадрове забезпечення | Відповідає Постанові Кабінету Міністрів України «Про затвердження Ліцензійних умов провадження освітньої діяльності закладів освіти» від 30 грудня 2015 р. № 1187 (зі змінами, внесеними згідно з Постановою КМ № 365 від 24.03.2021, Додаток 15-16). На програмі працюють викладачі, які мають сертифікати знання англійської мови на рівні B2. |
| Матеріально-технічне забезпечення | Відповідає технологічним вимогам щодо матеріально-технічного забезпечення освітньої діяльності у сфері вищої освіти згідно з діючим законодавством України (Постанова Кабінету Міністрів України «Про затвердження Ліцензійних умов провадження освітньої діяльності закладів освіти» від 30 грудня 2015 р. № 1187 (зі змінами, внесеними згідно з Постановою КМ № 347 від 10.05.2018, № 180 від 03.03.2020, № 365 від 24.03.2021) В навчальному процесі використовуються лекційні аудиторії, приміщення для практичних занять і консультацій. Для передачі матеріалу використовується застосунок Офіс 365, електронна пошта, MS Teams, ClassNote, OneNote |
| Інформаційне та навчально-методичне забезпечення | Інформаційне та навчально-методичне забезпечення освітньої програми повинно відповідати постанові Кабінету Міністрів України від 30.12.2015 р. № 1187 «Про затвердження Ліцензійних умов провадження освітньої діяльності закладів освіти» (зі змінами, внесеними згідно з Постановою КМ № 365 від 24.03.2021. Додаток 18). Бібліотека університету надає доступ до власних та зовнішніх інформаційних ресурсів, забезпечує функціонування інформаційної системи, Wi-Fi; доступність в дистанційному режимі 24 на 7 інформаційних сервісів та ресурсів. Матеріально-технічні ресурси дозволяють здобувачам ОП отримувати доступ до наявного навчально-методичного забезпечення в репозиторії НТУ «ХП» та на сайті кафедри менеджменту. Зовнішні ресурси: Інформаційно-аналітичні (Платформи Web of Science, Scopus, SciVal); повнотекстові (ScienceDirect, Research4Life, Springer Nature); платформи дистанційного навчання (Дія.Освіта, Prometheus, Coursera, Udemy). Базова література - Менеджмент : навч. посібник / Н. С. Краснокутська [та ін.] ; Нац. техн. ун-т "Харків. політехн. ін-т". – Харків : Друкарня Мадрид, 2019. – 231 с. https://repository.kpi.kharkov.ua/handle/KhPI-Press/40291 - Менеджмент: організаційна ефективність [Електронний |

| | |
|--------------------------------------|---|
| | <p>ресурс] : навч. посібник для бакалаврів спец. 073 "Менеджмент" / Н. М. Шматько, М. В. Кармінська-Белоброва, О. В. Замула [та ін.]. – Електрон. текст. дані. – Харків : НТУ "ХПІ", 2024. – 280 с. https://repository.kpi.kharkov.ua/handle/KhPI-Press/85920</p> <p>- Management Michael H. Mescon, Michael Albert, Franklin Khedouri. Harpercollins College Div. 2024. 777 p.</p> <p>- Drucker, Peter. The practice of management. Routledge, 2012. https://doi.org/10.4324/9780080942360</p> <p>- Ansoff, Henry. Strategic management. Springer, 2007.</p> <p>Періодичні видання:</p> <p>- Marketing and Management of Innovations https://mmi.sumdu.edu.ua/ua/uammi/</p> <p>- Інвестиційний менеджмент та фінансові інновації (Investment Management & Financial Innovations) https://nfv.ukrintei.ua/</p> <p>- Наукові горизонти Scientific Horizons https://sciencehorizon.com.ua/uk</p> <p>Тематичні бази даних</p> <p>- https://www.management.com.ua/</p> <p>- https://archive.doingbusiness.org/en/doingbusiness</p> <p>- https://eba.com.ua/en/</p> <p>Посилання на силабуси за освітньою програмою: https://web.kpi.kharkov.ua/mto/educational-programs/management/</p> |
| 9 – Академічна мобільність | |
| Національна кредитна мобільність | Внутрішня академічна мобільність (кредитна), що реалізується здобувачами вищої освіти за освітньою програмою у вищих навчальних закладах (наукових установах) – партнерах в межах України. |
| Міжнародна кредитна мобільність | Міжнародна академічна мобільність (ступенева або кредитна), що реалізується здобувачами вищої освіти за освітньою програмою у вищих навчальних закладах (наукових установах) – партнерах поза межами України. ОП проводиться також у рамках програми ЄС Еразмус+ та передбачає академічну мобільність на основі двосторонніх договорів з Університетом прикладних наук Райн-Вааль (Німеччина); Університет Сапієнца, (Рим, Італія), Стамбульським політехнічним університетом (Стамбул, Туреччина). |
| Навчання іноземних здобувачів освіти | Згідно з вимогами чинного законодавства України за умови визнання попереднього освітнього рівня передбачає можливість навчання іноземних громадян англійською мовою |

2. ПЕРЕЛІК КОМПОНЕНТІВ ОСВІТНЬО-ПРОФЕСІЙНОЇ ПРОГРАМИ «Менеджмент організацій і адміністрування»

| Код о/к | Компоненти освітньої програми | Кількість кредитів | Форма підсумкового контролю |
|---|--|--------------------|---------------------------------|
| 1 | 2 | 3 | 4 |
| 1.Обов'язкові компоненти ОП | | | |
| <i>1.1.Загальна підготовка</i> | | | |
| ЗП 1 | Іноземна мова | 16,0 | Диференційований залік, екзамен |
| ЗП 2 | Українська мова (професійного спрямування) | 3,0 | Екзамен |
| ЗП 3 | Вища математика | 6,0 | Екзамен |
| ЗП 4 | Правознавство | 4,0 | Екзамен |
| ЗП 5 | Історія та культура України | 4,0 | Диференційований залік |
| ЗП 6 | Філософія | 3,0 | Екзамен |
| ЗП 7 | Основи штучного інтелекту | 4,0 | Диференційований залік |
| ЗП 8 | Мікроекономіка | 5,0 | Екзамен |
| ЗП 9 | Макроекономіка | 5,0 | Екзамен |
| ЗП 10 | Економічна статистика | 4,0 | Диференційований залік |
| ЗП 11 | Основи підприємництва | 4,0 | Екзамен |
| ЗП 12 | Інформаційні технології в економічній діяльності | 5,0 | Диференційований залік |
| ЗП | Фізичне виховання | 4,0 | Диференційований залік |
| <i>1.2.Спеціальна (фахова) підготовка</i> | | | |
| СП 1 | Вступ до спеціальності (Ознайомча практика) | 3,0 | Диференційований залік |
| СП 2 | Теорія організації | 5,0 | Екзамен |
| СП 3 | Економіка підприємства | 4,0 | Екзамен |
| СП 4 | Маркетинг | 4,0 | Екзамен |
| СП 5 | Основи менеджменту | 8,0 | Диференційований залік, екзамен |
| СП 6 | Міжнародний бізнес | 6,0 | Екзамен |
| СП 7 | Управлінський облік | 4,0 | Диференційований залік |
| СП 8 | Операційний менеджмент | 6,0 | Екзамен |
| СП 9 | Управлінські рішення | 4,0 | Диференційований залік |
| СП 10 | Фінанси підприємств | 4,0 | Диференційований залік |
| СП 11 | Менеджмент персоналу | 5,0 | Екзамен |
| СП 12 | Ризикологія | 4,0 | Екзамен |
| СП 13 | Організаційна поведінка | 4,0 | Екзамен |
| СП 14 | Самоменеджмент | 4,0 | Диференційований залік |
| СП 15 | Стратегічне управління | 5,0 | Екзамен |

| | | | |
|---|--|------------|------------------------|
| СП 16 | Логістика | 4,0 | Екзамен |
| СП 17 | Управління інноваціями | 6,0 | Екзамен |
| СП 18 | Управління результативністю | 6,0 | Екзамен |
| СП19 | Інформаційні системи в менеджменті | 6,0 | Екзамен |
| 2 Практична підготовка | | | |
| ПП 1 | Виробнича (фахова) практика | 6 | Диференційований залік |
| ПП 2 | Переддипломна практика | 6 | Диференційований залік |
| 3 Атестація | | 6 | |
| Загальний обсяг обов'язкових компонентів | | 177 | |
| 4. Вибіркові компоненти ОП | | | |
| <i>4.1. Освітні компоненти вільного вибору професійної підготовки загальноінститутського каталогу</i> | | | |
| ОКВП 1 – ОКВП 12 | Освітній компонент вільного вибору професійної підготовки 1-12 | 48 | Диференційований залік |
| <i>4.2. Освітні компоненти вільного вибору загально-університетського каталогу</i> | | | |
| ОКЗП 1 – ОКЗП 3 | Освітній компонент вільного вибору 1-3 | 12 | Диференційований залік |
| <i>4.3. Освітні компоненти спеціального вибору університету</i> | | | |
| ОКСВУ | Освітній компонент спеціального вибору університету | 3 | Диференційований залік |
| Загальний обсяг вибірових компонент: | | 63 | |
| ЗАГАЛЬНИЙ ОБСЯГ ОСВІТНЬОЇ ПРОГРАМИ: | | 240 | |

3. РОЗПОДІЛ ЗМІСТУ ОСВІТНЬОЇ ПРОГРАМИ ЗА ГРУПАМИ КОМПОНЕНТІВ ТА ЦИКЛАМИ ПІДГОТОВКИ

| № п/п | Цикл підготовки | Обсяг навчального навантаження здобувача вищої освіти (кредитів / %) | | |
|--------------------------------|---|--|--|--------------------------------|
| | | Обов'язкові компоненти освітньо-професійної програми | Вибіркові компоненти освітньо-професійної програми | Всього за весь термін навчання |
| 1 | 2 | 3 | 4 | 5 |
| 1 | Цикл загальної підготовки | 67 / 28 | 15 / 6 | 82 / 34 |
| 2 | Цикл професійної (фахової) та практичної підготовки | 110 / 46 | 48 / 20 | 158 / 66 |
| Всього за весь термін навчання | | 177 / 74 | 63 / 26 | 240 / 100 |

4. ФОРМА АТЕСТАЦІЇ ЗДОБУВАЧІВ ВИЩОЇ ОСВІТИ

Атестація випускників освітньої програми спеціальності D3 «Менеджмент» проводиться у формі публічного захисту кваліфікаційної роботи та видається документ встановленого зразку про присудження йому ступеня бакалавра із присвоєнням кваліфікації: бакалавр менеджменту.

Кваліфікаційна робота передбачає розв'язання складного спеціалізованого завдання або практичної проблеми в сфері управління, що характеризується комплексністю та невизначеністю умов, із застосуванням теорій і методів економічної науки.

Виконується процедура перевірки кваліфікаційної роботи на академічний плагіат, яка включає автоматизовану перевірку робіт за допомогою програмних засобів і аналіз робіт фахівцями з відповідної предметної області з урахуванням результатів такої перевірки. Результати перевірки відображаються за формою встановленою на кафедрі.

Кваліфікаційна робота має бути оприлюднена в репозиторії університету.

Оприлюднення кваліфікаційних робіт, що містять інформацію з обмеженим доступом здійснюється відповідно до вимог законодавства.

Публічний захист кваліфікаційної роботи проходить на відкритому засіданні атестаційної комісії.

5. ВИМОГИ ВНУТРІШНЬОЇ СИСТЕМИ ЗАБЕЗПЕЧЕННЯ ЯКОСТІ ЗА ОСВІТНЬОЮ ПРОГРАМОЮ

Визначаються відповідно до Європейських стандартів та рекомендацій щодо забезпечення якості вищої освіти (ESG) та статті 16 Закону України «Про вищу освіту».

| | |
|---|--|
| <p>Політика щодо забезпечення якості вищої освіти</p> | <p>Основні принципи внутрішнього забезпечення якості освіти в НТУ ХПІ: відповідальність; адекватність; автономність; вимірюваність; наявність академічної культури та відкритості.</p> <p>Основними процедурами внутрішнього забезпечення якості освіти є:</p> <ol style="list-style-type: none"> 1. Реалізація політики якості, щодо вирішення стратегічних цілей і завдань постійного поліпшення якості; 2. Забезпечення публічності інформації про освітні програми, ступені вищої освіти та кваліфікації; 3. Забезпечення дотримання академічної доброчесності працівниками Університету та здобувачами вищої освіти; 4. Підготовка та проведення моніторингових та соціально-психологічних досліджень для визначення потреб ринку праці, вимог стейкхолдерів вищої освіти, якості надання освітніх послуг і задоволеності якістю освітньої діяльності та якістю освіти; 5. Залучення стейкхолдерів (здобувачів вищої освіти, роботодавців, представників академічної спільноти тощо) до прийняття рішень за напрямками внутрішнього забезпечення якості; 6. Зовнішнє оцінювання якості діяльності НТУ ХПІ за результатами участі в національних та міжнародних рейтингах вищих навчальних закладів, виконання Ліцензійних вимог; 7. Участь у процедурах акредитації та пост акредитаційного моніторингу освітніх програм Університету. <p>Напрями: розроблення, затвердження, моніторинг та періодичний перегляд освітніх програм; забезпечення підвищення кваліфікації педагогічних, наукових і науково-педагогічних працівників; забезпечення студентоцентрованого та практико-орієнтованого навчання, викладання та оцінювання здобувачів вищої освіти; забезпечення наявності необхідних ресурсів для організації освітнього процесу; забезпечення наявності інформаційних систем для ефективного управління освітнім процесом.</p> <p>На підставі результатів аудиту системи управління якістю Університет отримав Сертифікат на систему управління якістю стосовно надання послуг у сфері вищої освіти; наукового досліджування та експериментального розроблення, яким підтверджено що Система управління якістю НТУ «ХПІ» відповідає вимогам ДСТУ ISO 9001:2015. https://blogs.kpi.kharkov.ua/v2/quality/dokumenty/systema-upravlinnya-yakistyu/</p> |
| <p>Забезпечення якості розроблення, затвердження, моніторингу, перегляду та оновлення освітніх програм</p> | <p>Моніторинг та періодичний перегляд освітніх програм здійснюється згідно з діючими нормативними документами в НТУ ХПІ щорічно.</p> <p>Перегляд освітніх програм здійснюється на основі аналізу задоволення:</p> <ul style="list-style-type: none"> - освітніх потреб здобувачів вищої освіти, можливості побудови індивідуальної траєкторії навчання, дотримання академічних свобод в освітньому процесі, задоволеності якістю освітньої програми, тощо; - роботодавців: якості формування загальних та фахових компетентностей, актуальних та соціальних навичок (soft skills); - інших стейкхолдерів. <p>Для перегляду освітніх програм використовуються: онлайн</p> |

| | |
|---|--|
| | <p>опитування, аналіз нормативних документів, аналіз ситуації відповідно до вимог щодо структури та змісту освітньої програми, організації освітнього процесу за цією програмою та якості надання освітньої послуги. Періодичність перегляду освітніх програм здійснюється:</p> <p>а) щорічно за результатами моніторингу;</p> <p>б) після завершення освітньої програми здобувачами вищої освіти, щодо доцільності її існування у подальшому;</p> <p>в) в разі зміни законодавчої та нормативної бази;</p> <p>г) за результатами акредитації (загальних результатів попередніх акредитацій за галуззю, спеціальністю, по кафедрі, інституту, університету). https://blogs.kpi.kharkov.ua/v2/quality/yakist-osvity/akredytatsiya-2023-2024/akredytatsiya-2024-2025/</p> |
| <p>Забезпечення зарахування, досягнення, визнання та атестація здобувачів</p> | <p>Оцінювання здобувачів вищої освіти є послідовним, прозорим та проводиться відповідно до встановлених в Університеті процедур згідно з нормативними актами.</p> <p>Щорічне оцінювання здобувачів освіти здійснюється відповідно до визначених освітньою програмою форм контролю; шкалою оцінювання результатів навчання, що висвітлюється в силабусах освітніх компонент; обліку, аналізу та порівнянні результатів навчання. Оцінювання здобувачів вищої освіти здійснюється на основі 100-бальної накопичувальної бально-рейтингової системи. Використовується рейтингова система оцінювання.</p> |
| <p>Забезпечення якості студентоцентрованого навчання, викладання та оцінювання</p> | <p>Планування, розподіл та надання навчальних ресурсів, забезпечення інформаційно-технічної підтримки враховують потреби здобувачів вищої освіти та принципи студентоцентрованого навчання.</p> <p>Внутрішнє забезпечення якості вищої освіти гарантує, що всі необхідні ресурси відповідають цілям навчання, є загальнодоступними, а здобувачі вищої освіти інформовані про їх наявність.</p> |
| <p>Забезпечення якості науково-педагогічних працівників</p> | <p>Щорічне рейтингове оцінювання діяльності науково- педагогічних працівників і кафедр Університету здійснюється за рахунок використання механізмів оцінювання та само оцінювання результативності науково- педагогічної діяльності, її спрямованості на пріоритети розвитку національної системи вищої освіти, стратегії розвитку Університету, особистісного професійного розвитку науково-педагогічних працівників. Підсумки рейтингового оцінювання підводяться за результатами діяльності, досягнутими протягом навчального року. Оприлюднення результатів щорічного оцінювання науково-педагогічних працівників, кафедр відбувається на засіданні Ради з якості та Методичної ради Університету. Результати щорічного оцінювання розміщуються на офіційному веб-сайті Університету.</p> |
| <p>Ресурсне забезпечення освітнього процесу (навчальні ресурси та підтримка здобувачів вищої освіти)</p> | <p>Заклад вищої освіти забезпечує освітній процес необхідними та доступними ресурсами (кадровими, методичними, матеріальними, інформаційними та ін.) та здійснює відповідну підтримку здобувачів вищої освіти.</p> <p>Організаційно-методична підтримка самостійної роботи здобувачів вищої освіти полягає у розробці методичних, дидактичних, інструктивних матеріалів, наданні можливості формувати, закріплювати, поглиблювати й систематизувати отримані під час аудиторних занять знання та вміння, здійснювати самопідготовку й самоконтроль при опануванні освітньої-професійної (наукової) програми.</p> |

| | |
|---|---|
| Інформаційне забезпечення (інформаційний менеджмент) | <p>З метою управління освітнім процесом розроблено ефективну політику в сфері інформаційного менеджменту та відповідну інтегровану інформаційну систему управління освітнім процесом.</p> <p>Дана система передбачає автоматизацію основних функцій управління освітнім процесом, зокрема: забезпечення проведення вступної кампанії, планування та організацію освітнього процесу; доступ до навчальних ресурсів; облік та аналіз успішності здобувачів вищої освіти; адміністрування основних та допоміжних процесів забезпечення освітньої діяльності; управління кадрами та ін.</p> |
| Публічність інформації про освітні програми, освітню, наукову діяльність | <p>Достовірна, об'єктивна, актуальна, своєчасна та легкодоступна інформація за освітньо-професійною (науковою) програмою публікується на сайті НТУ «ХПІ», включаючи програми для потенційних здобувачів вищої освіти, випускників, інших стейкхолдерів і громадськості.</p> <p>Публічною є інформація про освітню діяльність за спеціальністю, включаючи критерії відбору на навчання; заплановані результати навчання за цією програмою; процедури навчання, викладання та оцінювання, що використовуються тощо.</p> |
| Забезпечення академічної доброчесності | <p>Забезпечення запобігання та виявлення академічного плагіату у наукових працях працівників Університету та здобувачів вищої освіти реалізується через політику, стандарти і процедури дотримання академічної доброчесності і регулюється такими документами НТУ ХПІ:</p> <ol style="list-style-type: none"> 1. Статут Національного технічного університету «Харківський політехнічний інститут»; 2. Кодекс етики академічних взаємовідносин та доброчесності Національного технічного університету «Харківський політехнічний інститут»; 3. Положення про систему запобігання та виявлення академічного плагіату у випускних кваліфікаційних роботах здобувачів вищої освіти Національного технічного університету «Харківський політехнічний інститут»; 4. Положення про репозиторій «Електронний архів Національного технічного університету «Харківський політехнічний інститут»; <p>Положення про Електронний репозиторій кваліфікаційних випускних робіт здобувачів вищої освіти у Національному технічному університеті «Харківський політехнічний інститут»</p> |

6. СТРУКТУРНО-ЛОГІЧНА СХЕМА ОСВІТНЬОЇ ПРОГРАМИ

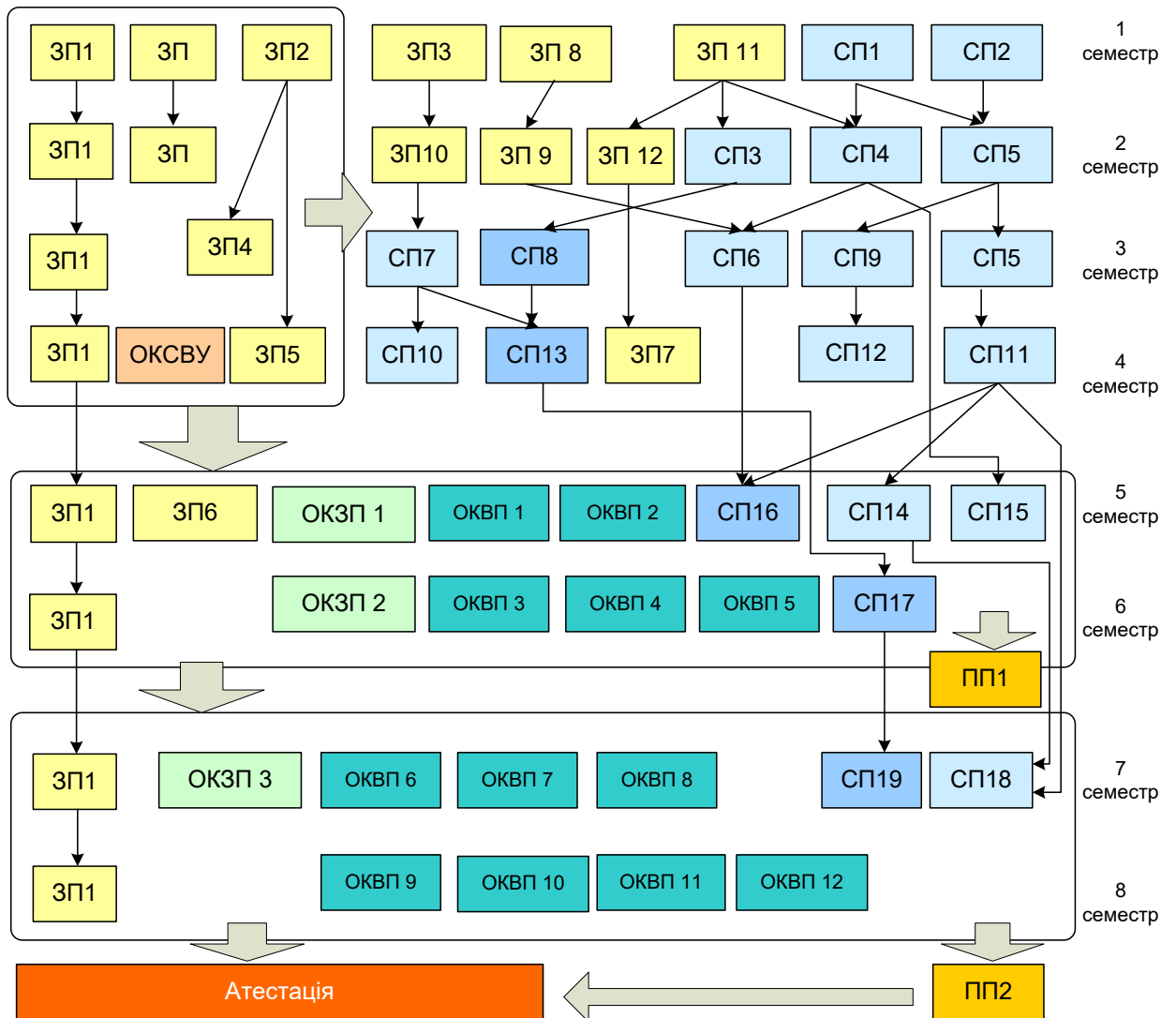

7. 1. Матриця відповідності визначених результатів навчання, загальних компетентностей та освітніх компонентів

| Ре- зультати нав- чання | Компетентності | | | | | | | | | | | | | | | |
|----------------------------------|----------------|------------|----------------------------------|-----------------------------|------------------------|------|------|-----------------------------|-----------------------|----------------------------------|--------------|------|--------------|------------------|--------------------|-------------|
| | Інтегральна | | | | | | | | | | | | | | | |
| | Загальні | | | | | | | | | | | | | | | |
| | ЗК01 | ЗК02 | ЗК03 | ЗК04 | ЗК05 | ЗК06 | ЗК07 | ЗК08 | ЗК09 | ЗК10 | ЗК11 | ЗК12 | ЗК13 | ЗК14 | ЗК15 | ЗК16 |
| ПР 1 | ЗП5 | | | | | | | | | | | | | | | |
| ПР 2 | | ЗП5, ЗП | | | | | | | | | | | | | | |
| ПР 3 | | | | СП11, СП18, ПП1 | ЗП8, ЗП9 СП15, СП18 | | | СП11 | СП15 | | | | | | | |
| ПР 4 | | | | ЗП11, СП13, СП18, ПП2 | | | | | | СП12, СП15 | СП15, СП9 | | | | | |
| ПР 5 | | | | | | | | | | | | | | | | |
| ПР 6 | | | | | | | | ЗП12, ЗП10, СП4, СП10 | ЗП8, ЗП9, СП9 | | | | | | | |
| ПР 7 | | | | | | | | | | | | | | | | |
| ПР 8 | | | | | | | | | | | | | СП11, СП6 | | | |
| ПР 9 | | | | | | | | | | | | | | | | |
| ПР 10 | | | | | | | | | | | СП5 | | | | | |
| ПР 11 | | | СП10, СП18 | | | | | ЗП7, СП14, ПП1, ПП2 | | | | | | | | |
| ПР 12 | | | | | | | | | | | | | | | СП11, ЗП11, СП2 | |
| ПР 13 | | | | | | | | ЗП2, СП14 | ЗП1, СП16 | | | | | ЗП1, СП6, СП4 | | |
| ПР 14 | | | | | | | | | | | | | | | СП11 | |
| ПР 15 | | | | | | | | | | | | | ЗП4, СП4 | | | ЗП4, ЗП7 |
| ПР 16 | | | | | | | | | ЗП6, ЗП7, СП2, СП3 | | ЗП11, СП5 | | | | | |
| ПР 17 | | | ЗП3, ЗП10, СП7, СП10, СП18 | | | | | | | ЗП3, СП11, СП13, СП15, СП8 | | | | СП6 | | |
| ПР 18 | | | СП12 | | | | СП16 | | СП16 | | | СП12 | | | | |

7.2. Матриця відповідності визначених результатів навчання, спеціальних (фахових) компетентностей та освітніх компонентів

| Результати навчання | Компетентності | | | | | | | | | | | | | | | |
|---------------------|------------------------|---------------------------------------|-----------------------------|-----------------------|------------------------|------|-----------------------------|--------------------|------|------------------------|--------------------------------------|------|------|---------------|--------------|------|
| | Інтегральна | | | | | | | | | | | | | | | |
| | Спеціальні (фахові) | | | | | | | | | | | | | | | |
| | СК01 | СК02 | СК03 | СК04 | СК05 | СК06 | СК07 | СК08 | СК09 | СК10 | СК11 | СК12 | СК13 | СК14 | СК15 | СК16 |
| ПР 1 | | | | | | ЗП4 | | | | | | | | | | |
| ПР 2 | | | | | | | | | | | | | | | | |
| ПР 3 | | | СП15, СП18 | СП15, СП18 | СП11, СП15, СП18 | | | | | | СП5 | | | | | |
| ПР 4 | СП10, СП14, СП18 | | | | | | | | | СП11, СП13 | СП10, СП12, СП9 | | | | | СП17 |
| ПР 5 | СП2, СП5, СП3, СП18 | | СП2, СП15, СП18 | | | | | | | | СП5, СП11 | | | | | |
| ПР 6 | | СП7, СП4, СП5, СП12, СП13, СП19 | | | | | | | | ЗП10, СП5, | СП7, СП9, СП3, СП5, СП10, СП12 | | | | | СП12 |
| ПР 7 | СП2 | СП2, СП17 | СП2, СП12, СП17 | СП2, СП15, СП17 | | | | | | | | | | | | СП12 |
| ПР 8 | СП5, СП18 | СП5, СП6, СП15, СП18 | | | СП5, СП11 | СП5 | СП5, СП11, СП15, СП18 | | | | СП5, СП11 | | | | | |
| ПР 9 | | | | | СП18 | | | СП14 | | | | | СП14 | | СП1, СП18 | СП17 |
| ПР 10 | | | | СП5, СП18 | | | | | | | | | | | | |
| ПР 11 | | | | | | | | | | | СП11, СП6, | | | | | |
| ПР 12 | | | | | | | СП11, ПП2 | | | | | | | СП11, СП16 | ЗП11 | СП19 |
| ПР 13 | | | | | | | | | | | СП6, СП11, СП16 | | | | | СП16 |
| ПР 14 | | | | | | | | | | | | | СП11 | | СП16 | |
| ПР 15 | | | | | | | СП11, | | | | | | | СП11, СП16 | ЗП11 | |
| ПР 16 | | | | | | | | | | | | | | СП14 | | |
| ПР 17 | | | | | | | | | | СП1, СП11, СП14, | | | | | | СП19 |
| ПР 18 | | СП12, СП19 | СП12, СП17, СП19, СП8 | | | | | СП8, СП12, СП17 | СП16 | СП19 | | | | | | |